



KRÜGER®

Empleo - Mantenimiento



Utilisation - Maintenance

Fregadora KF51EM

Este Manual debería ser considerado como parte incorporada de la máquina. El Usuario debería consultar el manual antes del comienzo de la máquina.

On devrait considérer ce Manuel comme une partie intégrante de la machine. L'Utilisateur devrait consulter le manuel avant le départ de la machine.



Vista lado derecho

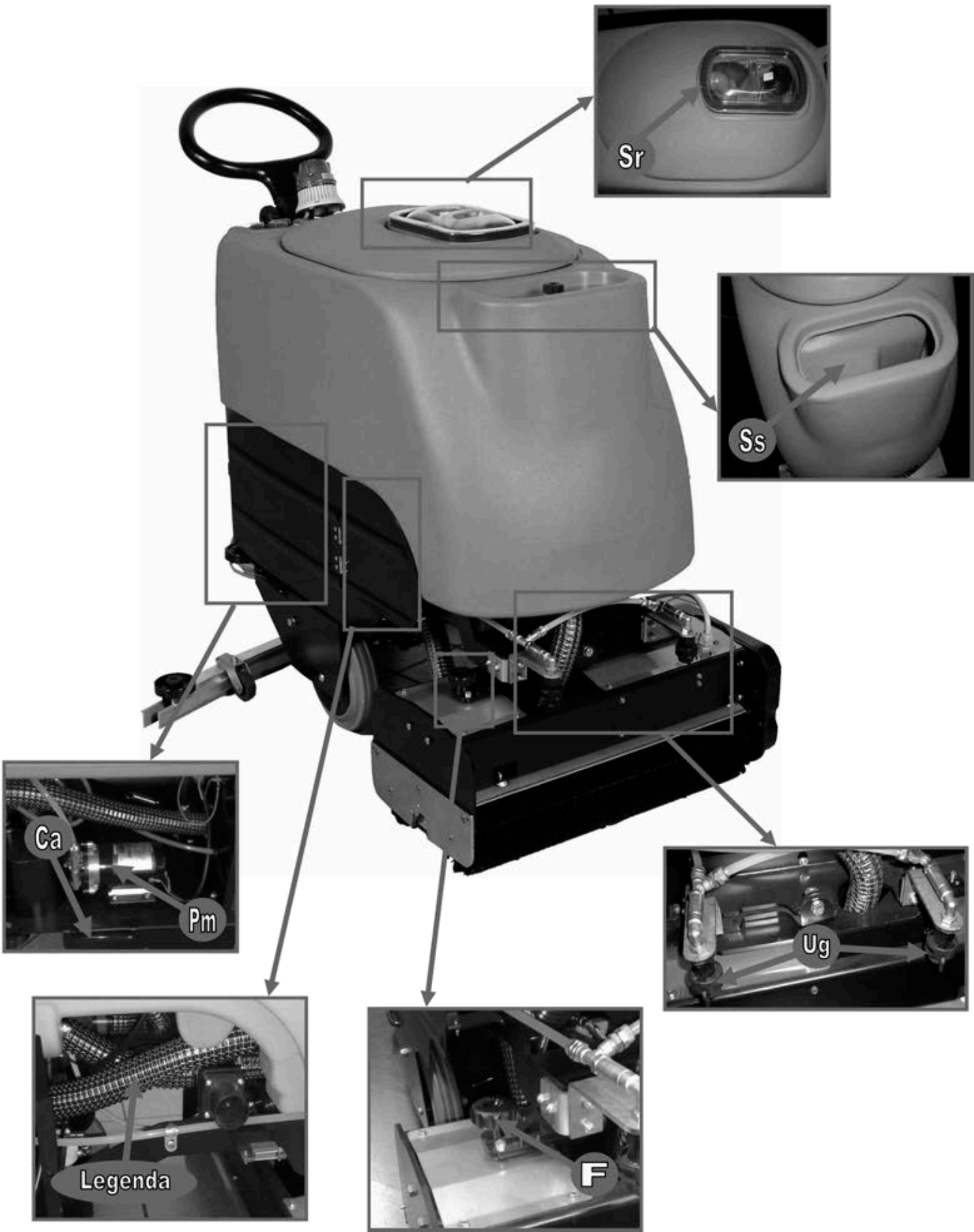

Vista lado izquierdo

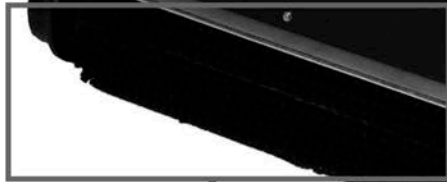
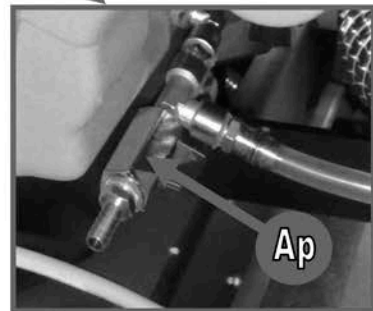
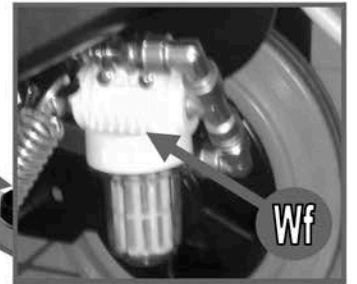
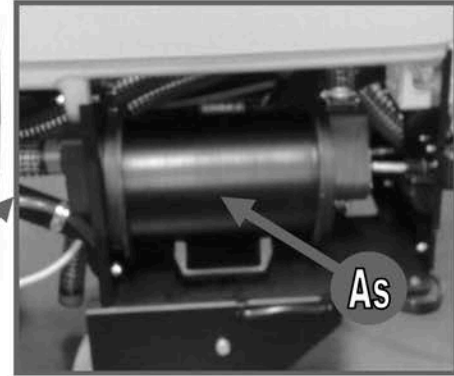

Tynex

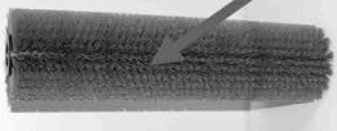

Nylon

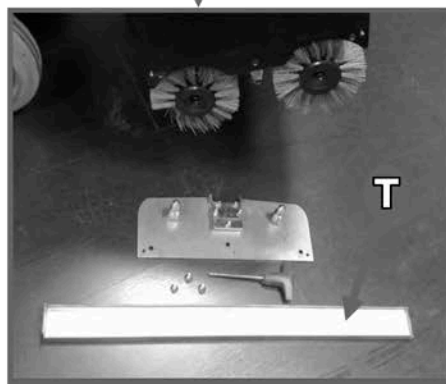

T

Vista posterior

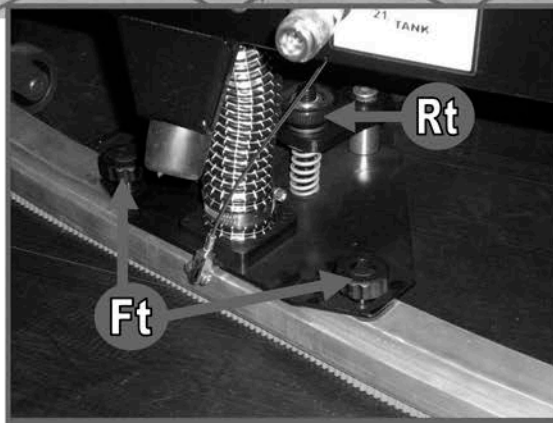
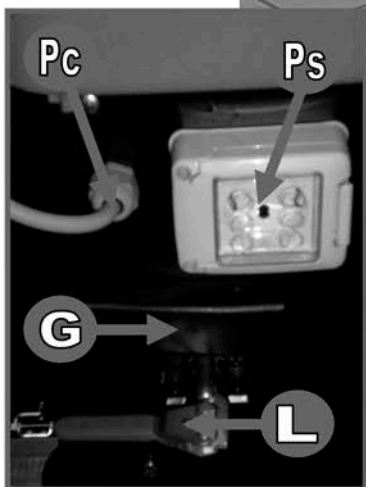
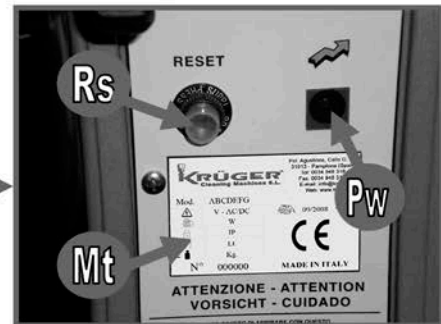
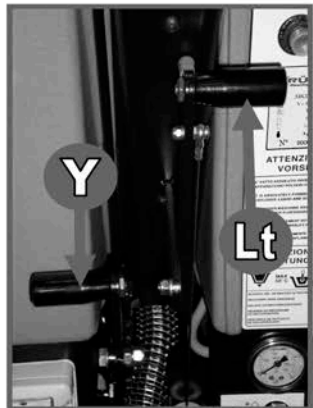
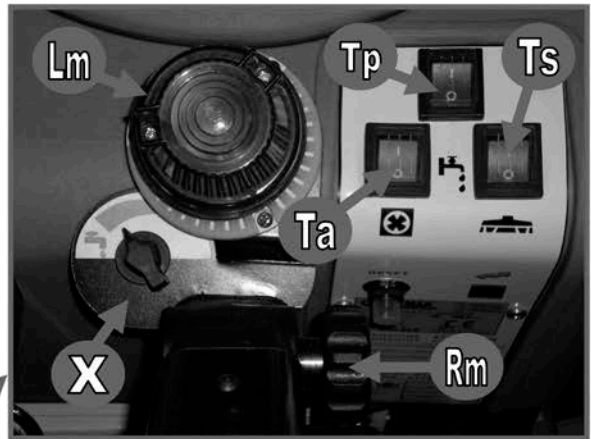

Tablilla de símbolos - Tableau des symboles

Up	Tubo svuotamento acqua sporca <i>Dirty water unloading pipe</i>
Lm	Lampeggiante <i>Flashing light</i>
X	Rubinetto regolazione soluzione <i>Solution regulation faucet</i>
Ta	Tasto motore aspirazione <i>Aspiration motor switch</i>
Tp	Tasto pompa <i>Pump switch</i>
Ts	Tasto motore spazzole <i>Brushes motor switch</i>
Rm	Regolatore altezza timone <i>Rudder height regulator</i>
Rs	Tasto RESET <i>RESET switch</i>
Pw	Spia luminosa <i>Pilot light</i>
Mt	Etichetta matricola <i>Serial number label</i>
K	Bocchettone aspiratore esterno <i>External aspirator mouthpiece</i>
Mn	Manometro pressione pompa <i>Pressure pump manometer</i>
R	Regolatore pressione pompa <i>Pressure pump regulator</i>
N	Selettore flusso pompa <i>Flow pump selector</i>
G	Gancio fianchetto DX/SX <i>DX/SX side hook</i>
W	Attacco rapido accessorio spray <i>Spray accessory fast union</i>
M	Rubinetto accessorio spray <i>Spray accessory faucet</i>
E	Attacco rapido tubo pescante <i>Detergent aspiration pipe fast union</i>
O	Rubinetto tubo pescante <i>Detergent aspiration pipe faucet</i>
Rt	Regolatore Tergipavimento <i>Floor Wiper regulator</i>
Ft	Fissaggio Tergipavimento <i>Floor Wiper fixing</i>
L	Leva fissaggio aspiratore interno <i>Internal aspirator fixing lever</i>
Ps	Presca elettrica ausiliaria <i>Auxiliary electrical taken</i>

Pc	Cavo elettrico alimentazione <i>Electrical power cable</i>
Lt	Leva sollevamento Tergipavimento <i>Floor Wiper lifting lever</i>
Y	Freno di stazionamento <i>Parking brake</i>
Sr	Serbatoio di recupero <i>Recovery tank</i>
Ss	Serbatoio soluzione detergente <i>Detergent solution tank</i>
Ug	Ugelli nebulizzatori <i>Spray nozzles</i>
F	Pomello fissaggio testata lavante <i>Washing head fixing knob</i>
Legenda	Connessione tubi e raccordi <i>Connection chart of pipes and unions</i>
Pm	Pompa elettrica BY-PASS <i>BY-PASS electrical pump</i>
As	Aspiratore interno <i>Internal aspirator</i>
Wf	Filtro soluzione detergente <i>Detergent solution filter</i>
Ap	Rubinetto svuotamento acqua pulita <i>Clean water unloading faucet</i>
T	Canalina di aspirazione <i>Aspiration strip</i>
TYNEX	Spazzola a rullo in TYNEX <i>TYNEX roll brush</i>
NYLON	Spazzola a rullo in NYLON <i>roll brush</i>
Ca	Maniglia trasporto DX/SX <i>DX/SX transport handle</i>

UTILIZACIÓN Y CUSTODIA DEL MANUAL

Una copia de este manual, enviada junto con la máquina, está dirigida al operador y a quien controla el mantenimiento, éste se empeña en leerlo, conservarlo en un lugar seguro y consultarlo antes de la puesta en funcionamiento de la máquina.

Las informaciones en este manual describen el uso de la máquina, sus características técnicas, las instrucciones de transporte, desplazamiento, puesta en marcha, montaje, ajustes, uso, mantenimiento, las piezas de repuesto y los riesgos. El constructor pide al cliente que lea el manual por completo al recibir la máquina y, de todas formas, antes de empezar cualquiera operación en la máquina. Este manual está hecho y tiene el objetivo de proveer todas las informaciones al usuario, todas las indicaciones y las instrucciones que necesita para conocer la máquina, para entender sus principios de funcionamiento y sus limitaciones y para estar informado de su uso y de la seguridad. Le pedimos seguir las instrucciones de este manual y respetar algunas reglamentaciones específicas vigentes.

Este manual de instrucciones de funcionamiento debería ser considerado como parte de la máquina y tendría que ser conservado para su uso posterior hasta la eliminación final. En el caso de que el manual fuese dañado o perdido, es posible pedirlo al fabricante en la lista de las piezas de repuesto de la máquina.

El fabricante informa que el manual refleja la situación técnica en el momento en que la máquina se ha comercializado y no se puede considerar inadecuado en el caso de puestas al día según nuevas informaciones. El fabricante se toma el derecho de poner al día la producción y el manual, sin estar obligado a poner al día la producción y el manual antecedente, salvo casos excepcionales que conciernen la incolumidad y la salud de personas y cosas. El cliente, de todas formas, puede pedir al fabricante cualquiera puesta al día o integración del manual.

En el caso de que el cliente quisiera obtener informaciones más específicas o sugerir mejoras al manual, puede contactar directamente con el fabricante. Se pide al cliente que notifique al fabricante la dirección de un posible nuevo propietario en el caso de transferencia de la máquina para poder proveer al envío de cualquiera integración del manual al usuario nuevo.

El fabricante informa al cliente que se considera **no-responsable** en caso de:

- uso de la máquina no conforme a las instrucciones;
- uso contrario a las reglamentaciones específicas vigentes;
- instalación errónea;
- defectos de alimentación;
- errores graves de mantenimiento;
- cambios o operaciones no-autorizadas;
- uso de piezas de repuesto no-originales o no-específicas;
- no observancia total o parcial de las instrucciones;
- eventos insólitos.

EMPLOI ET CONSERVATION DU MANUEL

Une copie de ce manuel, fournie avec la machine, est destinée à l'opérateur et aux responsables de l'entretien, qui s'engagent à le lire, le garder dans un endroit sûr et à le consulter avant de commencer toute opération sur la machine.

Les informations contenues dans ce manuel décrivent l'emploi de la machine et ses caractéristiques techniques, les instructions de transport, déplacement, mise en œuvre, montage, réglage et emploi, les opérations d'entretien, les pièces de rechange et les risques. Le fabricant prie le client de lire le manuel entier au moment de la réception de la machine et, en tout cas, avant de commencer toute opération sur la machine. Ce manuel vise à donner à l'utilisateur toutes les informations et les indications dont il a besoin pour connaître la machine, comprendre ses principes et limites de fonctionnement et être bien informé sur l'emploi et la sécurité. Vous êtes priés de suivre les instructions contenues dans ce manuel et de respecter les règlements spécifiques en vigueur.

Ce manuel d'emploi doit être considéré comme partie intégrante de la machine et conservé pour toute référence future jusqu'au démontage final. Si le manuel est abîmé ou perdu, une autre copie peut être demandée au fabricant à partir de la liste des rechanges.

Le fabricant informe que ce manuel reflète la situation technique au moment où la machine a été commercialisée et pourtant ne peut pas être considéré inapte en cas de mises à jour d'après de nouvelles informations. Le fabricant se réserve le droit de mettre à jour la production et le manuel, sans aucune obligation de mettre à jour la production et le manuel précédents, sauf cas exceptionnels liés à la sécurité et à la santé de personnes et choses. Le client peut quand même demander au fabricant toute mise à jour ou intégration du manuel.

Si le client souhaite obtenir des informations plus précises ou suggérer des améliorations au manuel, il peut contacter le fabricant directement. En cas de cession de la machine, le client est prié de communiquer l'adresse du nouveau propriétaire au fabricant pour l'envoi de toute intégration du manuel.

Le fabricant informe le client qu'il ne se considère **pas responsable** en cas de:

- usage abusif de la machine;
- usage contraire aux règlements spécifiques en vigueur;
- installation incorrecte;
- défauts d'alimentation;
- graves erreurs d'entretien;
- altérations ou interventions sans autorisation;
- usage de rechanges non d'origine ou non spécifiques;
- non-conformité totale ou partielle avec les instructions données;
- événements insolites.
- exceptional events.

MATRÍCULA Y MARCA CE - NUMERO DE SERIE ET MARQUE CE

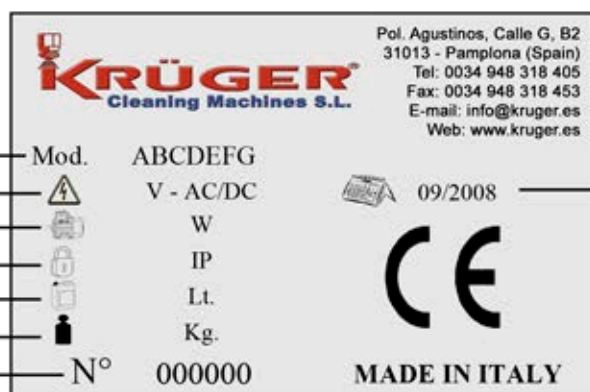

- | | | |
|-----|----------------------|-------------------------|
| (A) | Modelo máquina | Modèle de la machine |
| (B) | Alimentación | Alimentation |
| (C) | Potencia motores | Puissance des moteurs |
| (D) | Protección | Protection |
| (E) | Capacidad depósitos | Capacité des réservoirs |
| (F) | Peso | Poids |
| (G) | Núm. de matrícula | Numéro de série |
| (H) | Fecha de fabricación | Date de fabrication |

INDICACIONES DE SEGURIDAD

- Antes de utilizar esta máquina, prepararse y entrenarse leyendo este manual cuidadosamente.
- La utilización de la máquina está prohibida a personas no entrenadas y no autorizadas.
- Manejar la máquina con cuidado sobre pendientes y rampas, no hacer inversiones de marcha en pendientes.
- **ATENCIÓN:** esta máquina se debe utilizar solo sobre pendientes inferiores de 2%
- La máquina puede causar explosiones si se pone en marcha cerca de materiales o vapores inflamables (carburantes, solventes, etc.).
- No poner en marcha la máquina en presencia de polvos dañinos para la salud.
- Para el mantenimiento y la recarga de las baterías leer con atención las instrucciones específicas de este manual.
- Las reparaciones están efectuadas sólo por personal calificado.
- Las operaciones de mantenimiento se deben ejecutar con la máquina desconectada de la red eléctrica, quitando el enchufe de la toma de corriente.
- Durante el uso, poner atención en los cables eléctricos de la toma de corriente averiguando que no estén dañados.
- En el caso en que el cable esté dañado la máquina no se puede utilizar.
- Al sustituir el cable o los enchufes o manguitos, asegurarse que la resistencia mecánica esté protegida de rociadas de agua.
- Durante su utilización tener cuidado de las otras personas sobre todos los niños.
- Para un buen funcionamiento de la máquina utilizar detergentes no espumantes.
- **ATENCIÓN:** no hacer modificaciones a la máquina. La máquina modificada pide una nueva marca CE.

TRANSPORTE

Operaciones importantes que permiten de mejorar el transporte.

En los dos lados de la máquina se han hecho cuatro manillas dos de las cuales se encuentran en el lado posterior extraíbles (Ca) y dos huellas huecas se encuentran adelante y se derivan específicamente en el depósito agua limpia.

Por el hecho de que la máquina pesa 96 kg, estas manillas permiten levantar confortablemente la máquina para cargarla sobre un medio de transporte o llevarla al piso donde tiene que ser utilizada.

La figura (0) representa el ajuste (Rm) de la manilla de conducción; es suficiente soltar el puño, levantar la manilla en la posición más cómoda y apretar de nuevo el puño; los dientes frontales de los dos elementos aseguran un bloqueo perfecto.



NORMES DE SECURITE

- Avant de travailler avec cette machine, lisez ce manuel attentivement pour vous entraîner à son usage.
- L'usage de la machine est interdit aux personnes qui ne sont pas entraînés et autorisés.
- Manœuvrez la machine avec précaution sur les surfaces en pente et les rampes; ne faites pas demi-tour sur les surfaces en pente.
- **ATTENTION:** cette machine doit être utilisée exclusivement sur des pentes inférieures à 2%.
- Si utilisée en proximité de matériaux ou vapeurs inflammables (carburants, solvants, etc.), la machine peut causer des explosions.
- Ne travaillez pas en présence de poudres dangereuses pour la santé.
- Pour l'entretien et le rechargement des batteries, lisez attentivement les instructions spécifiques contenues dans ce manuel.
- Les réparations doivent être effectuées exclusivement par un technicien spécialisé.
- Les opérations d'entretien doivent être effectuées avec la machine débranchée du réseau électrique (enlevez la fiche de la prise). En cas du modèle à batterie, débranchez les batteries.
- Pendant l'usage, faites attention aux câbles électriques et vérifiez qu'ils ne soient pas abîmés.
- En cas de câble endommagé, n'utilisez pas la machine.
- En cas de substitution du câble, des fiches ou des joints, assurez-vous qu'ils soient protégés des jets d'eau et vérifiez leur résistance mécanique.
- Pendant l'usage, faites attention aux autres personnes et en particulier aux enfants.
- Pour assurer le bon fonctionnement de la machine, n'utilisez pas de détergents moussants.
- **ATTENTION:** ne modifiez pas la machine. Une machine modifiée exige une nouvelle marque CE.

TRANSPORT

Précautions importantes qui améliorent le transport de la machine.

Quatre poignées se trouvent sur les deux côtés de la machine: deux poignées extractibles sur le côté postérieur (Ca) et deux poignées creuses sur le côté antérieur, dans le réservoir de l'eau propre. Car la machine pèse 96 kg, ces poignées permettent de la soulever facilement pour l'embarquer sur un véhicule de transport ou la transporter à l'étage où elle sera utilisée.

La figure (0) montre le réglage (Rm) de la poignée de conduite. Il est suffisant de desserrer le pommeau, soulever la poignée dans la position la plus pratique et serrer de nouveau le pommeau. Les dents antérieures des deux éléments assurent un verrouillage parfait.



Fig. (0)

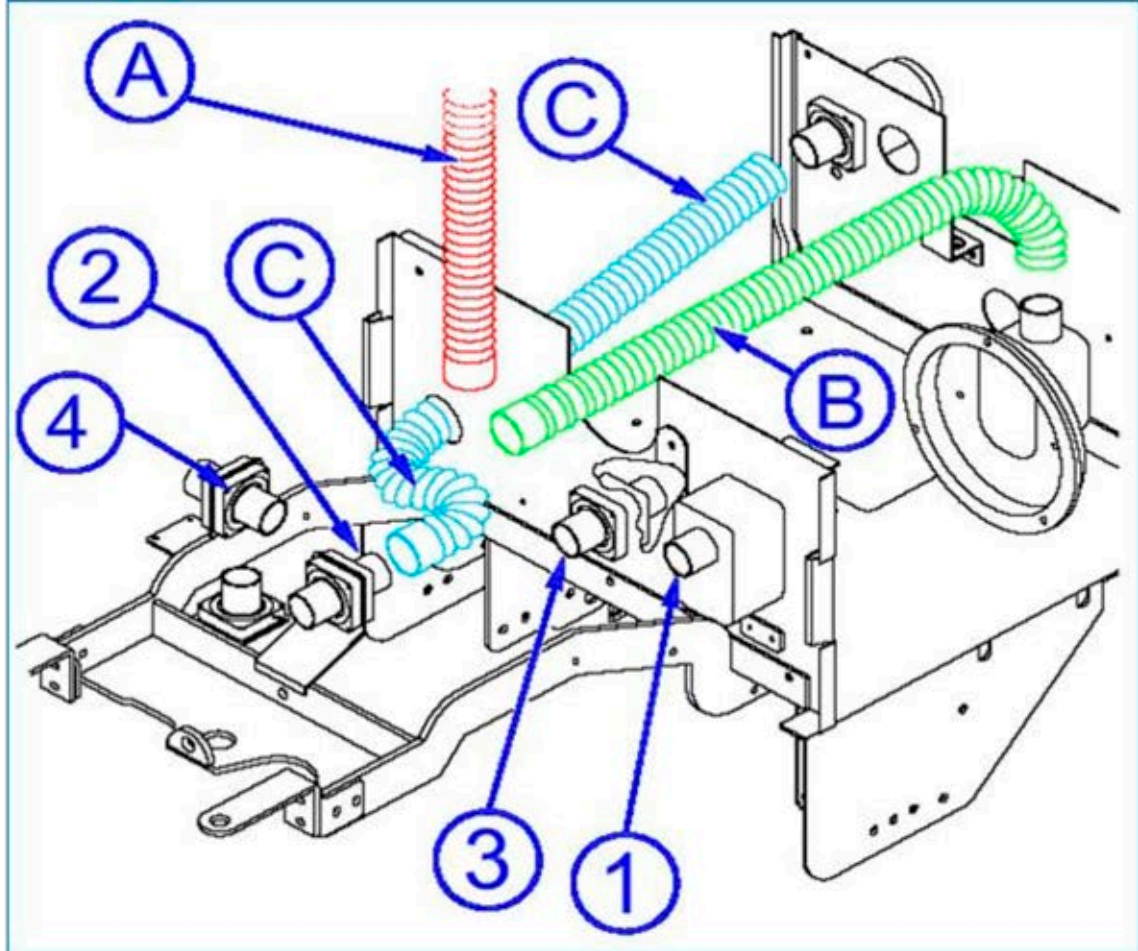

MONTAJE CEPILLOS TYNEX

Antes de todo es necesario barrer y aspirar el polvo de los canales de la escalera. Para efectuar esta operación se recomienda montar los cepillos gris en TYNEX (fig.1) suministrados junto con la máquina y es necesario seguir las siguientes indicaciones:

1. Actuar en la palanca (fig.2) colocada en el lado móvil de soporte de los cepillos y quitar el corondel de aspiración (fig.2/A).
2. Destornillar los tres tornillos (V) de ajuste del lado móvil de soporte de los cepillos (fig.3) utilizando la llave en dotación.
3. Introducir los cepillos en TYNEX en los pernos exagonal de arrastre (fig.4).
4. Introducir los cepillos en TYNEX en los pernos de arrastre del lado móvil de soporte de los cepillos (fig.5).
5. Atomillar de nuevo el lado móvil de soporte de los cepillos utilizando la llave en dotación (fig.6).
6. Reponer el corondel de aspiración (T) en un lugar seguro para su uso en la fase de lavado.

MONTAGE DES BROSSES EN TYNEX

Tout d'abord, balayez e aspirez la poussière des canaux de l'escalator. Pour effectuer cette opération, montez les brosses grises en TYNEX (fig.1) fournies avec la machine et suivez les instructions suivantes:

1. Agissez sur le levier (fig.2) qui se trouve sur le côté mobile qui supporte les brosses et enlevez la goulotte d'aspiration (fig.2/A).
2. Dévissez les trois vis (V) de fixation du côté mobile qui supporte les brosses (fig.3) à l'aide de la clé en dotation.
3. Introduisez les brosses en TYNEX dans les pivots d'entraînement hexagonaux (fig.4).
4. Introduisez les brosses en TYNEX dans les pivots d'entraînement du côté mobile qui supporte les brosses (fig.5).
5. Revissez le côté mobile qui supporte les brosses à l'aide de la clé en dotation (fig.6).
6. Ranger la goulotte d'aspiration (T) dans un endroit sûr pour l'utiliser plus tard pendant la phase de lavage.



Fig. 1



Fig. 2



Fig. 2/A



Fig. 3



Fig. 4



Fig. 5



Fig. 6



T

PREPARACIÓN DE LA MÁQUINA PARA LA LIMPIEZA EN SECO (con aspirador bolsa externa).

Después de montar los cepillos en TYNEX efectuar lo siguiente:

1. Conectar la máquina con un aspirador (fig.7) de grande potencia mediante la brida (K) (fig.7/A).
2. Conectar en el interior de la máquina (fig.8) el tubo flexible (C) con la brida (2) (véase NOTA).
3. Introducir el enchufe del aspirador en la toma de corriente de la máquina que limpia las escaleras.(fig.9).



Fig. 7



Fig. 7/A

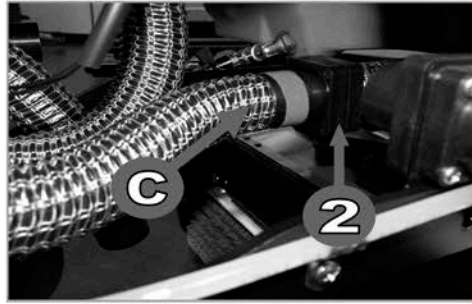

Fig. 8



Fig. 9

COLOCACIÓN DE LA MÁQUINA Y LIMPIEZA EN SECO PARTE DERECHA.

1. Colocar la máquina en la derecha del plano horizontal de la escalera mecánica (fig. 10).
2. Activar el freno de estacionamiento (Y) (fig. 11).
3. Pulsar el interruptor de los cepillos (fig.12).
4. Encender el aspirador antes conectado con la máquina (fig.12).
5. **Poner en marcha la escalera mecánica asegurándose que el movimiento de la escalera misma esté dirigido hacia la máquina.**
6. Asegurarse que en los canales no haya polvo, luego aspirar todos los residuos quedados en el plano mediante el accesorio manual (fig.13).

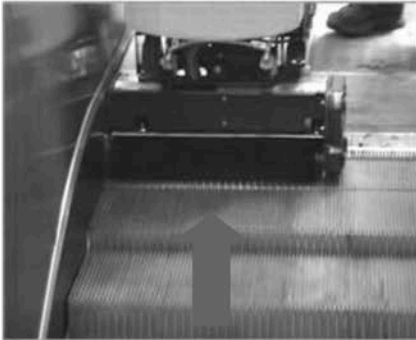

Fig. 10

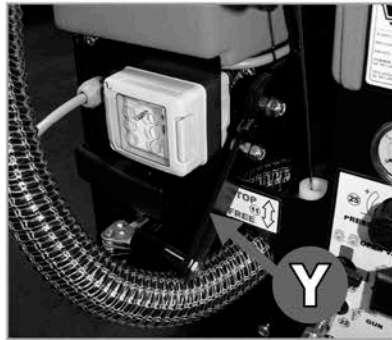

Fig. 11



Fig. 12



Fig. 13

ROTACIÓN CABEZAL DE LAVADO Y LIMPIEZA EN SECO PARTE IZQUIERDA

Para limpiar en seco la parte izquierda de la escalera, efectuar el procedimiento siguiente:

1. Destornillar el puño de ajuste del cabezal (F) (fig. 14).
2. Girar el cabezal de lavado de la máquina para la limpieza de las escaleras (fig. 15-15/A).
3. Colocar la máquina en la izquierda del plano horizontal de la escalera mecánica (fig. 16).
4. Activar el freno de estacionamiento (Y) (fig. 11).
5. Pulsar el interruptor de los cepillos (fig.12).
6. Encender el aspirador antecedentemente conectado a la máquina.
7. **Poner en marcha la escalera mecánica asegurándose que el movimiento de la escalera misma esté dirigido hacia la máquina.**
8. Asegurarse que en los canales no haya polvo, aspirar todos los residuos quedados en el plano mediante el accesorio manual (fig. 13).

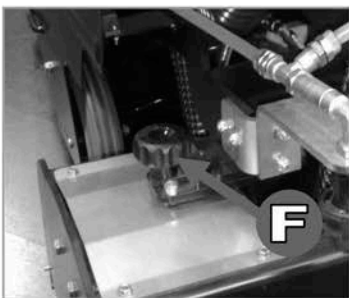

Fig. 14

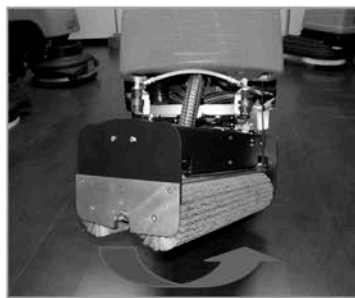

Fig. 15

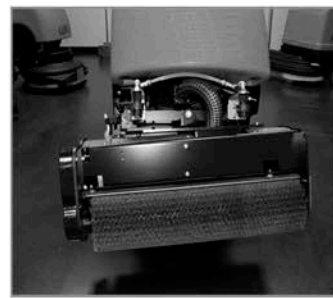

Fig. 15/A

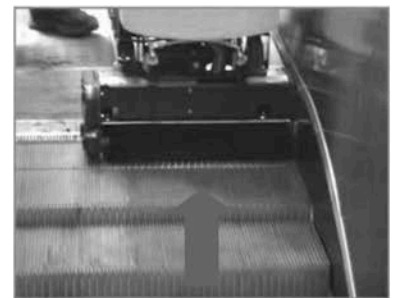

Fig. 16

PREPARATION DE LA MACHINE POUR LE NETTOYAGE A SEC (avec aspirateur externe).

Après avoir monté les brosses en TYNEX, suivez les instructions suivantes:

1. Connectez un aspirateur (fig.7) très puissant à la machine par l'em bout (K) (fig.7/A).
2. A l'intérieur de la machine (fig.8) connectez le flexible (C) à l'em bout (2) (voir la LEGENDE).
3. Branchez la fiche de l'aspirateur dans la prise de courant qui se trouve sur l'autolaveuse à escalier (fig.9).

PLACEMENT DE LA MACHINE ET NETTOYAGE A SEC, COTE DROIT.

1. Placez la machine sur le côté droit du plan horizontal de l'escalator (fig.10).
2. Actionnez le frein de stationnement (Y) (fig.11).
3. Appuyez sur l'interrupteur des brosses (fig.12).
4. Mettez en marche l'aspirateur précédemment connecté à la machine.
5. **Mettez en marche l'escalator; assurez-vous que le mouvement de l'escalator soit vers l'autolaveuse.**
6. Vérifiez qu'il n'y ait plus de poussière; avec l'accessoire manuel (fig.13) aspirez tous les résidus qui sont restés sur le plan.

ROTATION DE LA TETE NETTOYANTE ET NETTOYAGE A SEC, COTE GAUCHE

Pour le nettoyage à sec de la partie gauche de l'escalator, suivez les instructions suivantes:

1. Dévissez le pommeau de fixation de la tête (F) (fig.14).
2. Tournez la tête nettoyante de l'autolaveuse (fig.15-15/A).
3. Placez la machine sur le côté gauche du plan horizontal de l'escalator (fig.16).
4. Actionnez le frein de stationnement (Y) (fig.11).
5. Appuyez sur l'interrupteur des brosses (fig.12).
6. Mettez en marche l'aspirateur précédemment connecté à la machine.
7. **Mettez en marche l'escalator; assurez-vous que le mouvement de l'escalator soit vers l'autolaveuse.**
8. Vérifiez qu'il n'y ait plus de poussière; avec l'accessoire manuel (fig.13) aspirez tous les résidus qui sont restés sur le plan.

PREPARAZIONE DELLA MACCHINA PER LA PULIZIA A SECCO (con aspiratore a sacco interno).

Dopo aver montato le spazzole in TYNEX operare come segue:

1. Rimuovere il fianchetto SX (fig.17) attraverso l'apposito gancio (G).
2. Collegare all'interno della macchina (fig.18) il tubo flessibile (A) al bocchettone (1) (vedi LEGENDA).
3. Collegare all'interno della macchina (fig.19) il tubo flessibile (B) al bocchettone della testata (2) (vedi LEGENDA).
4. Montare il Filtro a sacco nell'apposito Aspiratore (fig.20) e, quando pieno, sostituirlo con un nuovo sacchetto (vedi MONTAGGIO/ SOSTITUZIONE FILTRO A SACCO).

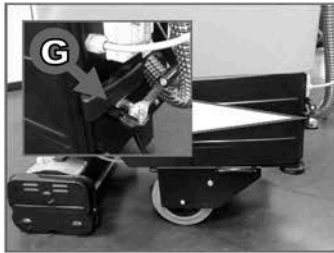

Fig. 17

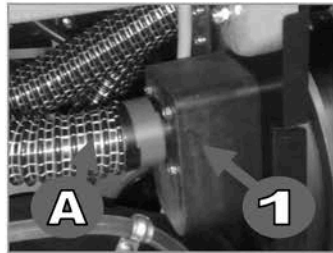

Fig. 18

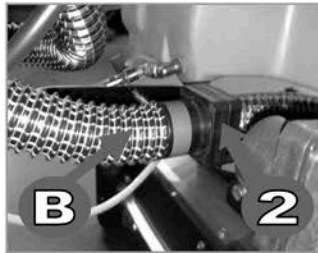

Fig. 19



Fig. 20

COLOCACIÓN DE LA MÁQUINA Y LIMPIEZA EN SECCO PARTE DERECHA.

1. Colocar la máquina en la derecha del plano horizontal de la escalera mecánica (fig.10).
2. Activar el freno de estacionamiento (Y) (fig.11).
3. Pulsar el interruptor de los cepillos (fig.12).
4. Pulsar el interruptor de aspiración (fig.12).
5. **Poner en marcha la escalera mecánica asegurándose que el movimiento de la escalera misma esté dirigido hacia la máquina.**
6. Asegurarse que en los canales no haya polvo, luego aspirar todos los residuos quedados en el plano mediante el accesorio manual (fig.13) conectado con la máquina (véase CONEXIÓN ACCESORIO MANUAL)

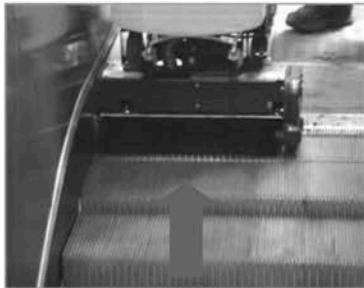

Fig. 10

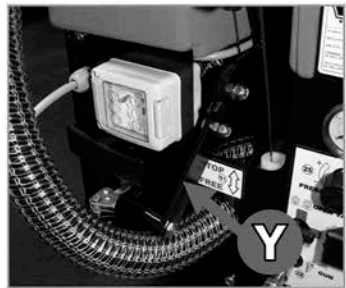

Fig. 11



Fig. 12



Fig. 13

ROTACIÓN CABEZAL DE LAVADO Y LIMPIEZA EN SECCO PARTE IZQUIERDA

Para limpiar en seco la parte izquierda de la escalera, hacer lo siguiente:

1. Destornillar el puño de ajuste del cabezal (F) (fig. 14).
2. Girar el cabezal de lavado de la máquina para la limpieza de las escaleras (fig. 15-15/A).
3. Colocar la máquina en la izquierda del plano horizontal de la escalera mecánica (fig. 16).
4. Activar el freno de estacionamiento (Y) (fig. 11).
5. Pulsar el interruptor de los cepillos (fig.12).
6. Pulsar el interruptor de aspiración (fig.12).
7. **Poner en marcha la escalera mecánica asegurándose que el movimiento de la escalera misma esté dirigido hacia la máquina.**
8. Asegurarse que en los canales no haya polvo, aspirar todos los residuos quedados en el plano mediante el accesorio manual (fig.13) conectado a la máquina (véase CONEXIÓN ACCESORIO MANUAL).

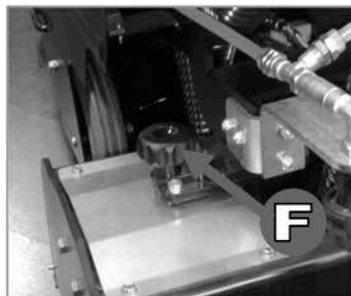

Fig. 14

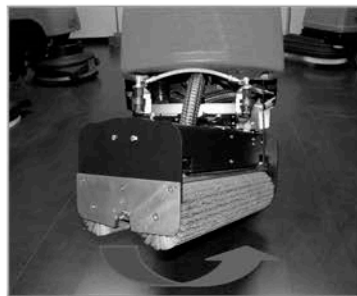

Fig. 15

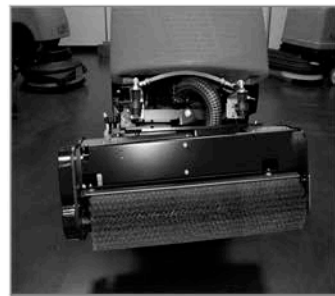

Fig. 15/A

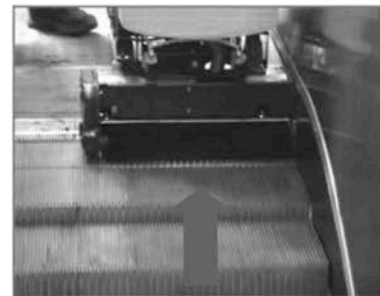

Fig. 16

PREPARATION DE LA MACHINE POUR LE NETTOYAGE A SEC (avec aspirateur à sac intérieur).

Après avoir monté les brosses en TYNEX, suivez les instructions suivantes:

1. Enlevez le côté gauche mobile (fig.17) à l'aide du crochet prévu à cet effet (G).
2. A l'intérieur de la machine (fig.18) connectez le flexible (A) à l'embout (1) (voir la LEGENDE).
3. A l'intérieur de la machine (fig.19) connectez le flexible (A) à l'embout de la tête (2) (voir la LEGENDE).
4. Montez le filtre à sac dans l'aspirateur (fig.20) et, une fois plein, remplacez-le avec un sac nouveau (voir MONTAGE/ REMPLACEMENT DU FILTRE A SAC).

PREPARATION DE LA MACHINE POUR LE NETTOYAGE A SEC COTE DROIT.

1. Placez la machine sur le côté droit du plan horizontal de l'escalator (fig.10).
2. Actionnez le frein de stationnement (Y) (fig.11).
3. Appuyez sur l'interrupteur des brosses (fig.12).
4. Appuyez sur l'interrupteur d'aspiration (fig.12).
5. **Mettez en marche l'escalator; assurez-vous que le mouvement de l'escalator soit vers l'autolaveuse.**
6. Vérifiez qu'il n'y ait plus de poussière et aspirez tous les résidus restés sur le plan avec l'accessoire manuel (fig.13) connecté à la machine (voir CONNEXION DE L'ACCESSOIRE MANUEL).

ROTATION DE LA TETE NETTOYANTE ET NETTOYAGE A SEC DU COTE GAUCHE.

Pour le nettoyage à sec de la partie gauche de l'escalator, suivez les instructions suivantes:

1. Dévissez le pommeau de fixation de la tête (F) (fig.14).
2. Tournez la tête nettoyante de l'autolaveuse (fig.15-15/A).
3. Placez la machine sur le côté gauche du plan horizontal de l'escalator (fig.16).
4. Actionnez le frein de stationnement (Y) (fig.11).
5. Appuyez sur l'interrupteur des brosses (fig.12).
6. Appuyez sur l'interrupteur d'aspiration (fig.12).
7. **Mettez en marche l'escalator; assurez-vous que le mouvement de l'escalator soit vers l'autolaveuse.**
8. Vérifiez qu'il n'y ait plus de poussière et aspirez tous les résidus restés sur le plan avec l'accessoire manuel (fig.13) connecté à la machine (voir CONNEXION DE L'ACCESSOIRE MANUEL).

TRATAMIENTO DE LA ESCALERA MECÁNICA CON DETERGENTE PARA SUCIEDAD MINERAL

Antes de hacer el lavado de la escalera mecánica con el aspirador, es posible efectuar un tratamiento de prelavado utilizando un detergente específico para la suciedad mineral, para desgrasar las partes laterales en los puntos lubricados por el desplazamiento de los elementos móviles.

Para efectuar el prelavado seguir las instrucciones siguientes:

1. Desplazar la válvula selector (N) en "OPEN GUN".
2. Conectar el accesorio tubo espiral (S) con el enganche rápido (W).
3. Conectar el accesorio pistola spray (P) con el tubo espiral (S).
4. Abrir el grifo (M).
5. Conectar el accesorio tubo aspirador (D) con el enganche rápido (E).
6. Introducir el tubo aspirador (D) en el bidón del detergente (fig.21).
7. Abrir el grifo (O).
8. Pulsar el interruptor de la bomba (fig.12).
9. Ajustar la presión de erogación del detergente con el regulador (R) hasta obtener la cantidad de producto necesaria.

ATENCIÓN:

La presión de erogación recomendada es 0,8 bar para evitar que el detergente vaya en la parte inferior de la escalera.

10. Nebulizar el producto en la escalera mecánica mediante el accesorio pistola spray (P) para un ciclo de rotación completo de la escalera

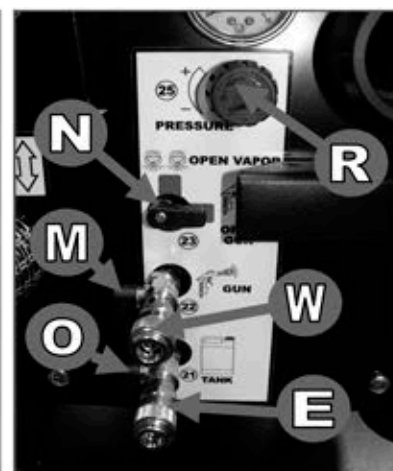

Fig. 21

MONTAJE CEPILLOS PPL PARA EL LAVADO ESCALERA MECÁNICA

Después de barrer y aspirar el polvo de los canales de la escalera es necesario sustituir los dos cepillos cilíndricos en TYNEX con los dos cepillos negros en PPL (fig.22) para luego seguir con la fase de lavado. Para efectuar esta operación, seguir las siguientes indicaciones:

1. Destornillar los tres tornillos (V) de ajuste del lado móvil de soporte de los cepillos (fig.3) utilizando la llave en dotación.
2. Quitar los cepillos en TYNEX montados anteriormente.
3. Introducir los cepillos negros en PPL en los pernos hexagonal de arrastre (fig.4).
4. Introducir los cepillos negros en PPL en los pernos de arrastre del lado móvil de soporte de los cepillos (fig.5).
5. Atomillar de nuevo el lado móvil de soporte de los cepillos utilizando la llave en dotación (fig.6).
6. Montar el corondel de aspiración (T), puesto anteriormente en un lugar seguro, para su uso en la fase de lavado (fig.23).
7. Actuar en la palanca (fig.2) colocada en el lado móvil de soporte de los cepillos y quitar el corondel de aspiración (T) (fig.2/A).



Fig. 22



Fig. 23

TRAITEMENT DE L'ESCALATOR AVEC DETERGENT POUR LES SALETES MINERALES

Avant de nettoyer l'escalator avec l'aspirateur, il est possible d'effectuer un traitement de pré-lavage avec un détergent spécifique pour saletés minérales, à fin de dégraisser les parties latérales dans les points qui ont été lubrifiés pour le glissement des éléments mobiles.

Pour effectuer le pré-lavage suivez les instructions suivantes:

1. Déplacez la vanne sélectrice (N) sur "OPEN GUN".
2. Connectez l'accessoire tuyau à spirale (S) au raccord rapide (W).
3. Connectez l'accessoire pistolet spray (P) au tuyau à spirale (S).
4. Ouvrez le robinet (M).
5. Connectez l'accessoire tuyau plongeur (D) au raccord rapide (E).
6. Introduisez le tuyau plongeur (D) dans le bidon du détergent (fig.21).
7. Ouvrez le robinet (O).
8. Appuyez sur l'interrupteur de la pompe (fig.12).
9. Réglez la pression de débit du détergent avec le régulateur (R) jusqu'à obtenir la quantité correcte de produit.

ATTENTION: la pression de débit recommandée est de 0,8 bar pour permettre au détergent de remplir la partie inférieure de l'escalator.

10. Vaporiser le produit sur l'escalator avec le pistolet spray (P) pendant un cycle de rotation entier de l'escalator.

MONTAGE DES BROSSES EN PPL POUR LE LAVAGE DE L'ESCALATOR

Après avoir balayé et aspiré la poussière des canaux de l'escalator, remplacez les deux brosses en TYNEX avec les deux brosses noires en PPL (fig.22) pour avancer à la phase de lavage. Pour effectuer cette opération, suivez les indications suivantes:

1. Dévissez les trois vis (V) de fixation du côté mobile qui supporte les brosses (fig.3) à l'aide de la clé en dotation.
2. Enlevez les brosses en TYNEX montées auparavant.
3. Introduisez les brosses noires en PPL dans les pivots d'entraînement hexagonaux (fig.4).
4. Introduisez les brosses noires en PPL dans les pivots d'entraînement du côté mobile qui supporte les brosses (fig.5).
5. Revissez le côté mobile qui supporte les brosses à l'aide de la clé en dotation (fig.6).
6. Montez la goulotte d'aspiration (T), précédemment rangée dans un endroit sûr, pour l'utiliser pendant le lavage (fig.23).
7. Agissez sur le levier (fig.2) qui se trouve sur le côté mobile qui supporte les brosses et bloquez la goulotte d'aspiration (T) (fig.2/A).



PREPARACIÓN DE LA MÁQUINA PARA EL LAVADO

Después de montar los cepillos en PPL efectuar el procedimiento siguiente:

1. Abrir el lado movable derecho (fig.24) mediante la puerta apropiada.
2. Conectar en el interior de la máquina (fig.25) el tubo flexible (A) con la brida del cabezal (2) (véase NOTA). En esta condición toda la suciedad aspirada quedará en el depósito de recuperación (Sr) de la máquina (fig.26).
3. Rellenar el depósito solución (Ss) con una mistura de agua y detergente desgrasante universal para el lavado de la escalera mecánica (fig.27).
4. Desplazar la válvula selector (N) en "OPEN VAPOR" (fig.28).



Fig. 24

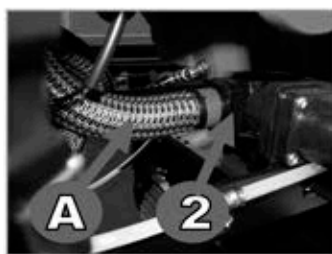

Fig. 25



Fig. 26



Fig. 27



Fig. 28

COLOCAMIENTO DE LA MÁQUINA Y LAVADO PARTE DERECHA.

1. Colocar la máquina en la derecha del plano horizontal de la escalera mecánica (fig.10).
2. Activar el freno de estacionamiento (Y) (fig. 11).
3. Pulsar el interruptor de los cepillos (fig.12).
4. Pulsar el interruptor de aspiración (fig.12).
5. Abrir el grifo manual (X) (fig.29).
6. Pulsar el interruptor de la bomba (fig.12).
9. Ajustar la presión de erogación del detergente con el regulador (R) hasta obtener la cantidad de producto adecuado (fig.30).
8. Poner en marcha la escalera mecánica asegurándose que el movimiento de la escalera misma esté dirigido hacia la máquina.

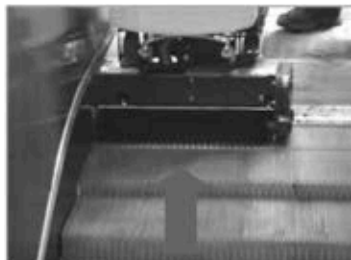

Fig. 10

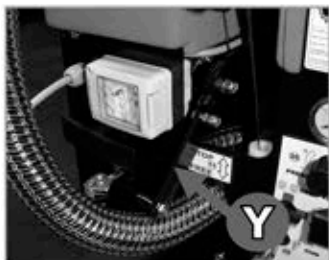

Fig. 11



Fig. 12



Fig. 29



Fig. 30

ROTACIÓN CABEZAL DE LAVADO Y LAVADO PARTE IZQUIERDA

Para el lavado de la parte izquierda de la escalera, hacer lo siguientes:

1. Destornillar el puño de ajuste del cabezal (F) (fig.14).
2. Girar el cabezal de lavado de la máquina para la limpieza de las escaleras (fig.15-15/A).
3. Colocar la máquina en la izquierda del plano horizontal de la escalera mecánica (fig. 16).
4. Activar el freno de estacionamiento (Y) (fig.11).
5. Pulsar el interruptor de los cepillos (fig.12).
6. Pulsar el interruptor de aspiración (fig.12).
7. Abrir el grifo manual (X) (fig.29).
8. Pulsar el interruptor de la bomba (fig.12).
9. Ajustar la presión de erogación del detergente con el regulador (R) hasta obtener la cantidad de producto adecuado (fig.30).
10. Poner en marcha la escalera mecánica asegurándose que el movimiento de la escalera misma esté dirigido hacia la máquina.

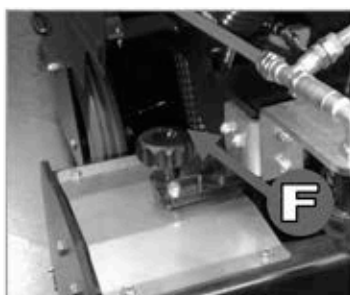

Fig. 14



Fig. 15



Fig. 15/A



Fig. 16

PREPARATION DE LA MACHINE POUR LE LAVAGE

Après avoir monté les brosses en PPL, suivez les instructions suivantes:

1. Ouvrez le côté droit (fig.24) à l'aide de la porte prévue à cet effet.
2. A l'intérieur de la machine (fig.25) connectez le flexible (A) à l'embout de la tête (2) (voir la LEGENDE). Dans cette condition, toute saleté aspirée sera retenue dans le réservoir de récupération (Sr) de l'autolaveuse (fig.26).
3. Remplissez le réservoir de la solution (Ss) avec un mélange d'eau et détergent dégraissant universel pour le nettoyage de l'escalator (fig. 27).
4. Déplacez la vanne sélectrice (N) sur "OPEN VAPOR" (fig. 28).

PLACEMENT DE LA MACHINE ET LAVAGE DE LA PARTIE DROITE.

1. Placez la machine sur le côté droit du plan horizontal de l'escalator (fig.10).
2. Actionnez le frein de stationnement (Y) (fig.11).
3. Appuyez sur l'interrupteur des brosses (fig.12).
4. Appuyez sur l'interrupteur d'aspiration (fig.12).
5. Ouvrez le robinet manuel (X) (fig.29).
6. Appuyez sur l'interrupteur de la pompe (fig.12).
7. Réglez la pression de débit du détergent avec le régulateur (R) jusqu'à obtenir la quantité correcte de produit (fig.30).
8. Mettez en marche l'escalator; assurez-vous que le mouvement de l'escalator soit vers l'autolaveuse.

ROTATION DE LA TETE NETTOYANTE ET LAVAGE DE LA PARTIE GAUCHE

Pour le lavage de la partie gauche de l'escalator, suivez les instructions suivantes:

1. Dévissez le pommeau de fixation de la tête (F) (fig.14).
2. Tournez la tête nettoyante de l'autolaveuse (fig.15-15/A).
3. Placez la machine sur le côté gauche du plan horizontal de l'escalator (fig.16).
4. Actionnez le frein de stationnement (Y) (fig.11).
5. Appuyez sur l'interrupteur des brosses (fig.12).
6. Appuyez sur l'interrupteur d'aspiration (fig.12).
7. Ouvrez le robinet manuel (X) (fig.29).
8. Appuyez sur l'interrupteur de la pompe (fig.12).
9. Réglez la pression de débit du détergent avec le régulateur (R) jusqu'à obtenir la quantité correcte de produit (fig. 30).
10. Mettez en marche l'escalator; assurez-vous que le mouvement de l'escalator soit vers l'autolaveuse.

CONEXIÓN ACCESORIO MANUAL

Para conectar el accesorio manual (H) (fig.31) con la máquina para la limpieza de las escaleras, efectuar el siguiente procedimiento:

1. Abrir el lado movable derecho (fig.24) mediante la puerta apropiada.
2. Conectar en el interior de la máquina (fig.32) el tubo flexible (A) con la brida (4) (véase NOTA).
3. Conectar el accesorio manual (H) con la brida (4) (fig.33).
4. Conectar el accesorio tubo espiral (S) con el enganche rápido (W).
5. Conectar el accesorio manual (H) con el tubo espiral (S) (fig.34).



Fig. 31

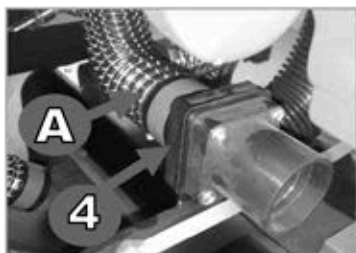

Fig. 32



Fig. 33



Fig. 34

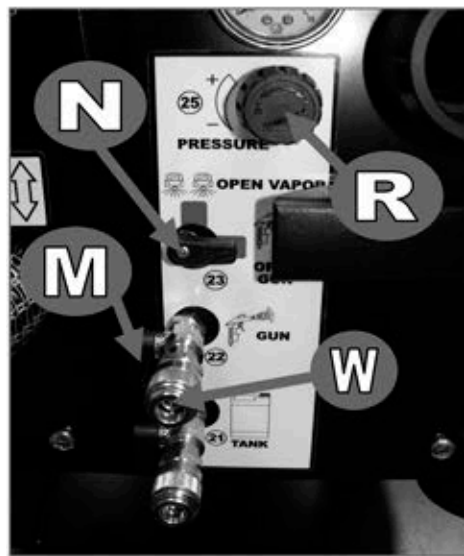

ASPIRACIÓN CON ACCESORIO MANUAL

El accesorio manual (H) (fig.31) suministrado con la máquina para la limpieza de las escaleras es eficaz para aspirar todos los residuos quedados en el plano durante las fases de limpieza en seco y lavado. Para aspirar con el accesorio manual, efectuar lo siguiente:

1. Conectar el accesorio manual (H) como descrito anteriormente.
2. Conectar la boca de aspiración (H1) o (H2) con el accesorio (H).
3. Pulsar el interruptor de aspiración (fig.12).

En esta condición toda la suciedad aspirada quedará en el depósito de recuperación (Sr) (fig. 26).

LIMPIEZA CON ACCESORIO MANUAL

El accesorio manual (H) (fig.31) provisto con la máquina para la limpieza de escaleras mecánica se puede utilizar como sistema de lavado con inyección y extracción en los lugares más inaccesibles y en la limpieza de la parte frontal del peldaño de la escalera mecánica. Para aspirar con el accesorio manual, efectuar lo siguiente:

1. Conectar el accesorio manual (H) como descrito anteriormente.
2. Conectar la boca de aspiración (H1) o (H2) con el accesorio (H)
3. Rellenar el depósito solución (Ss) con una mezcla de agua y detergente desgrasante universal para el lavado (fig.27).
4. Desplazar la válvula selector (N) en "OPEN GUN".
5. Abrir el grifo (M).
6. Pulsar el interruptor de aspiración (fig.12).
7. Abrir el grifo manual (X) (fig.29).
8. Pulsar el interruptor de la bomba (fig.12).
9. Ajustar la presión de erogación del detergente con el regulador (R) hasta obtener la cantidad de producto detergente adecuado. **ATENCIÓN:** La presión de erogación recomendada es 0,8 bar para evitar que el detergente vaya en la parte inferior de la escalera.
10. Nebulizar el detergente en las partes deseadas con el accesorio manual presionando la palanca de mando en el puño.



CONNEXION DE L'ACCESSOIRE MANUEL

Pour connecter l'accessoire manuel (H) (fig.31) à l'autolaveuse, suivez les instructions suivantes:

1. Ouvrez le côté droit (fig.24) à l'aide de la porte prévue à cet effet.
2. A l'intérieur de la machine (fig.32) connectez le flexible (A) à l'embout (4) (voir la LEGENDE).
3. Connectez l'accessoire manuel (H) à l'embout (4) (fig.33).
4. Connectez l'accessoire tuyau à spirale (S) au raccord rapide (W).
5. Connectez l'accessoire manuel (H) au tuyau à spirale (S) (fig.34).

ASPIRATION AVEC ACCESSOIRE MANUEL

L'accessoire manuel (H) (fig.31) fourni avec l'autolaveuse pour escalator est efficace pour aspirer les résidus qui sont restés sur le plan pendant le nettoyage à sec et le lavage. Pour aspirer avec l'accessoire manuel, suivez les instructions suivantes:

1. Connectez l'accessoire manuel (H) comme décrit précédemment.
2. Connectez la bouche d'aspiration (H1) ou (H2) à l'accessoire (H).
3. Appuyez sur l'interrupteur d'aspiration (fig.12).

Dans cette condition, toute saleté aspirée sera retenue dans le réservoir de récupération (Sr) (fig.26).

NETTOYAGE AVEC ACCESSOIRE MANUEL

L'accessoire manuel (H) (fig.31) fourni avec l'autolaveuse pour être utilisé pour nettoyer les coins les plus inaccessibles et le frontispice vertical de l'escalator.

Pour nettoyer avec l'accessoire manuel, suivez les instructions suivantes:

1. Connectez l'accessoire manuel (H) comme décrit précédemment.
2. Connectez la bouche d'aspiration (H1) ou (H2) à l'accessoire (H).
3. Remplissez le réservoir de la solution (Ss) avec un mélange d'eau et détergent dégraissant universel pour le nettoyage (fig.27).
4. Déplacez la vanne sélectrice (N) sur "OPEN GUN".
5. Ouvrez le robinet (M).
6. Appuyez sur l'interrupteur d'aspiration (fig.12).
7. Ouvrez le robinet manuel (X) (fig.29).
8. Appuyez sur l'interrupteur de la pompe (fig.12).
9. Réglez la pression de débit du détergent avec le régulateur (R) jus qu'à obtenir la quantité correcte de produit. **ATTENTION:** la pression de débit recommandée est de 0,8 bar pour permettre au détergent de remplir la partie inférieure de l'escalator.
10. Avec l'accessoire manuel, vaporiser le détergent où vous le désirez en appuyant sur le levier de commande qui se trouve sur la poignée.

MONTAJE/SUSTITUCIÓN FILTRO BOLSA

Para el primer montaje o la primera sustitución del filtro bolsa del aspirador en el interior de la máquina para la limpieza de las escaleras, hacer lo siguiente:

1. Quitar el lado movable izquierdo (fig. 35) mediante el gancho (G) adecuado.
2. Tirar (fig.36) de la palanca (L) para liberar el aspirador interno (As).
3. Remover el contenedor del filtro (fig.37).
4. Introducir el filtro bolsa (fig.38) en la brida adecuada (Bo).
5. Remontar el contenedor del filtro.
6. Presionar la palanca (L) para bloquear el aspirador interno (As).
7. Volver a montar el lado movable izquierdo (fig.40) y bloquear el gancho (G).

MONTAGE/REPLACEMENT DU FILTRE A SAC.

En cas de premier montage ou remplacement du filtre à sac de l'aspirateur à l'intérieur de l'autolaveuse, suivez les instructions suivantes:

1. Enlevez le côté gauche (fig.35) à l'aide du crochet prévu à cet effet (G).
2. Tirez (fig.36) le levier (L) pour libérer l'aspirateur intérieur (As).
3. Enlevez le récipient du filtre (fig.37).
4. Introduisez le filtre à sac (fig.38) dans son embout (Bo).
5. Remontez le récipient du filtre.
6. Appuyez sur le levier (L) pour bloquer l'aspirateur intérieur (As).
7. Remontez-le côté gauche (fig.40) et bloquez le crochet (G).

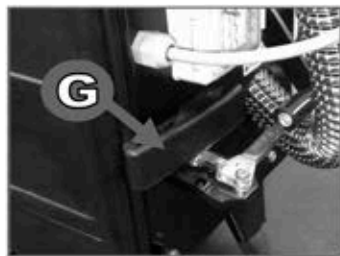

Fig. 35



Fig. 36

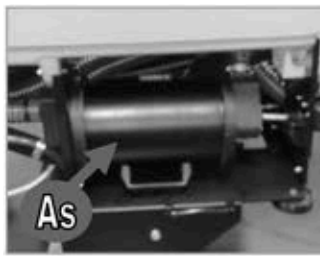

Fig. 37

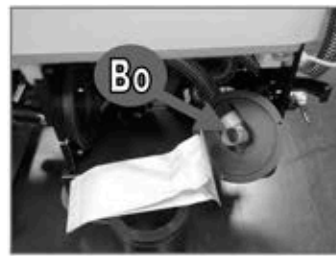

Fig. 38



Fig. 39



Fig. 40



DESMONTAR EL GRUPO CEPILLOS

Es posible desmontar el grupo cepillos en el cuerpo de la máquina. Esto hará la máquina más ligera y fácil de transportar, también en los lugares poco accesibles. En este caso seguir las instrucciones siguientes:

1. Abrir los carteres laterales.
2. Soltar el para cable del soporte (fig. 41).
3. Desconectar el borme (fig.42).
4. Destornillar el tornillo central de ajuste del cabezal (fig. 43) con una llave Allen hexagonal de 10.

La máquina ahora pesará 65 kg, mientras que el grupo cepillos (fig.44) pesa 31 kg. El tiempo para esta operación será de 10 minutos.

DEMONTAGE DES BROSSES

Il est possible de démonter les brosses du corps de l'autolaveuse. L'autolaveuse machine sera ainsi plus légère et facile à transporter, même dans les endroits les plus inaccessibles. Dans ce cas, suivez les instructions suivantes:

1. Ouvrez les carters latéraux.
2. Livrez le serre-câble de son support (fig.41).
3. Débranchez la boîte à bornes (fig.42).
4. Dévissez la vis de fixation centrale de la tête (fig.43) avec une clé Allen hexagonale de 10.

La machine pèse maintenant kg 65, alors que les brosses (fig.44) pèsent kg 31. Le temps nécessaire pour cette opération est 10 minutes.



Fig. 41

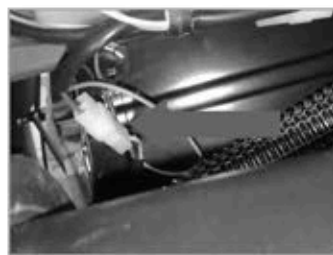

Fig. 42



Fig. 43



Fig. 44

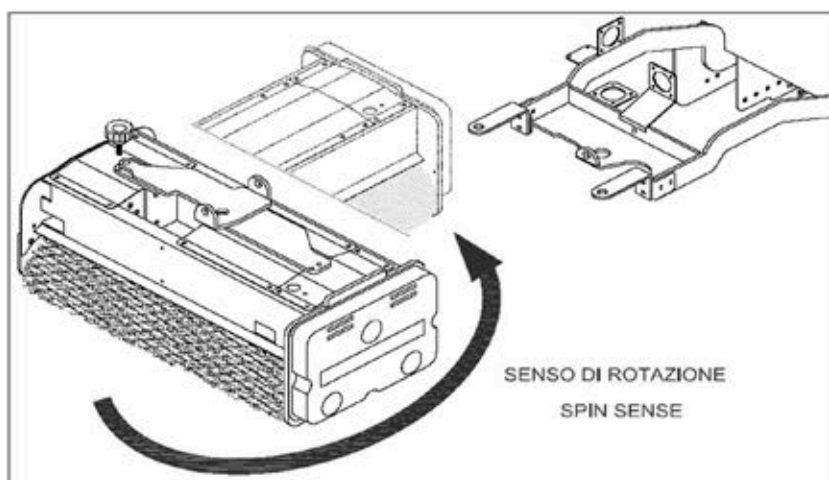

LIMPIEZA DE LOS CEPILLOS

Con el accesorio bañera acero inoxidable (fig.45) es posible limpiar los cepillos con trabajo terminado. Para limpiar los cepillos, efectuar lo siguiente:

1. Actuar en la palanca (fig.2) colocada en el lado movable de soporte de los cepillos y quitar el corondel de aspiración (fig.2/A).
2. Levantar la máquina mediante el timón de conducción.
3. Poner la bañera en acero inoxidable por debajo del cabezal de lavado (fig.46).
4. Verter en el accesorio bañera inox una mistura de agua y detergente para el lavado de los cepillos (fig.47).
5. Apoyar el cabezal de lavado en la bañera inox (fig.48/A/B/C).
6. Abrir el lado movable derecho (fig.24) mediante la puerta apropiada.
7. Conectar en el interior de la máquina (fig.25) el tubo flexible (A) con la brida del cabezal (2) (véase NOTA). En esta condición toda la suciedad aspirada quedará en el depósito de recuperación (Sr) de la máquina para la limpieza de las escaleras (fig.26).
8. Rellenar el depósito solución (Ss) con agua limpia (fig.27).
9. Desplazar la válvula selector (N) en "OPEN VAPOR" (fig.28).
10. Pulsar el interruptor de los cepillos (fig.12).
11. Pulsar el interruptor de aspiración (fig.12).
12. Abrir el grifo manual (X) (fig.29).
13. Pulsar el interruptor de la bomba (fig.12).
14. Ajustar la presión de erogación de agua limpia con el regulador (R)

NETTOYAGE DES BROSSES

Après l'utilisation, les brosses peuvent être nettoyées avec l'accessoire cuve inox (fig.45). Pour nettoyer les brosses, suivez les instructions suivantes:

1. Agissez sur le levier (fig.2) qui se trouve sur le côté mobile qui supporte les brosses et enlevez la goulotte d'aspiration (fig.2/A).
2. Soulevez la machine à l'aide du timon de conduite.
3. Placez la cuve inox sous la tête nettoyante (fig.46).
4. Versez un mélange d'eau et de détergent dans la cuve inox pour nettoyer les brosses (fig.47).
5. Placez la tête nettoyante dans la cuve inox (fig.48/A/B/C).
6. Ouvrez le côté droit (fig.24) à l'aide de la porte prévue à cet effet.
7. A l'intérieur de la machine (fig.25) connectez le flexible (A) à l'embout de la tête (2) (voir la LEGENDE). Dans cette condition, toute saleté aspirée sera retenue dans le réservoir de récupération (Sr) de l'autolaveuse (fig.26).
8. Remplissez le réservoir de la solution (Ss) avec de l'eau propre (fig.27).
9. Déplacez la vanne sélectrice (N) sur "OPEN VAPOR" (fig.28).
10. Appuyez sur l'interrupteur des brosses (fig.12).
11. Appuyez sur l'interrupteur d'aspiration (fig.12).
12. Ouvrez le robinet manuel (X) (fig.29).
13. Appuyez sur l'interrupteur de la pompe (fig.12).
14. Réglez la pression de débit de l'eau propre avec le régulateur (R) jusqu'à obtenir la quantité correcte (fig.30).



Fig. 45

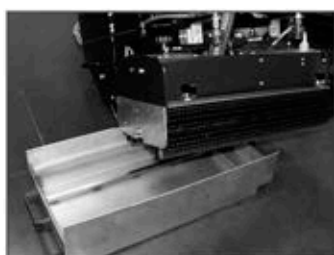

Fig. 46



Fig. 47



Fig. 48



Fig. 48/A



Fig. 48/B

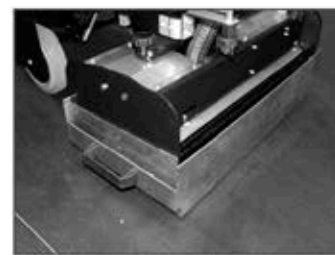
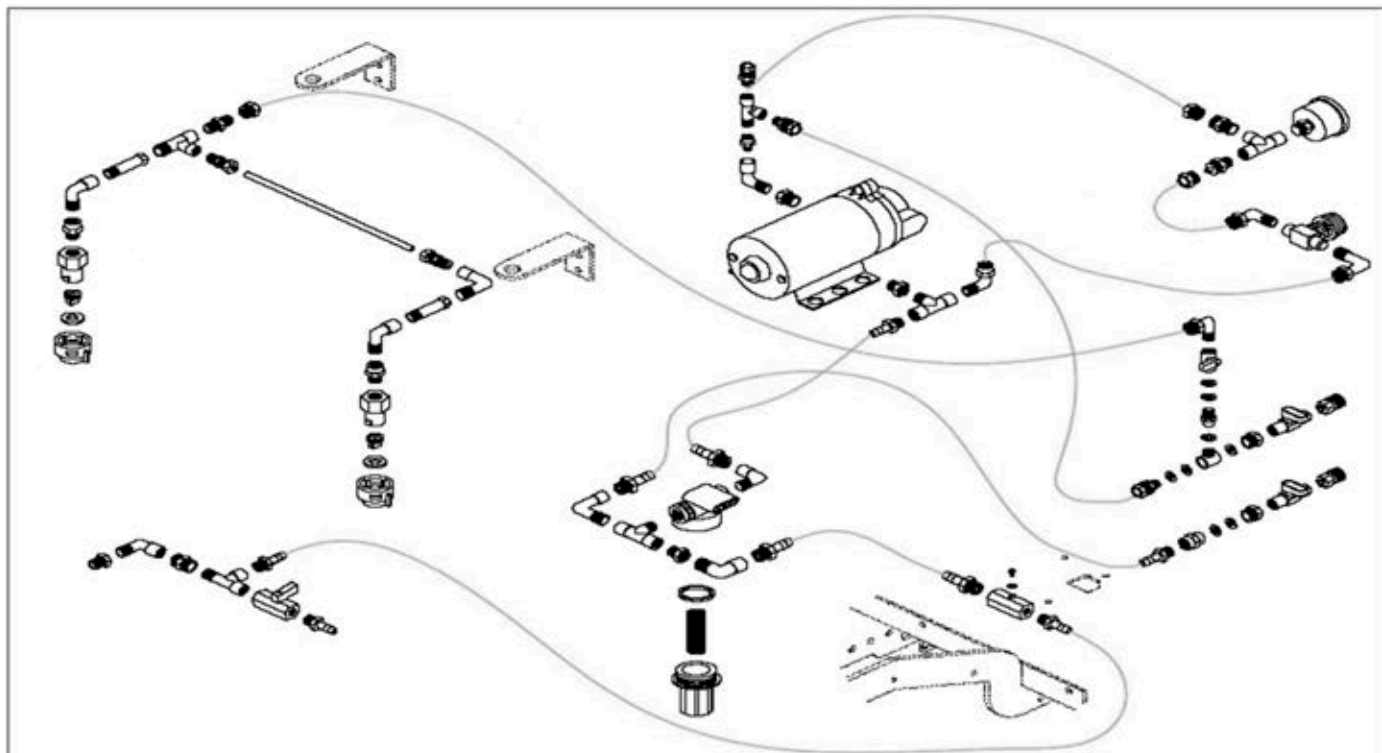

Fig. 48/C



UTILIZAR ALADDIN 51 C PARA LA LIMPIEZA DE MOQUETAS

- Con la máquina para limpiar las escaleras Aladdin 51 C es posible limpiar grandes áreas con moquetas (fig.49). Para limpiar la moquetas, efectuar lo siguiente:
1. Actuar en la palanca (fig.2) colocada en el lado móvil de soporte de los cepillos y quitar el corondel de aspiración (fig. /A).
 2. Abrir el lado móvil derecho (fig.24) mediante la puerta apropiada.
 3. Conectar en el interior de la máquina (fig.25) el tubo flexible (A) con la brida del cabezal (2) (véase NOTA). En esta condición toda la suciedad aspirada quedará en el depósito de recuperación (Sr) de la máquina para la limpieza de las escaleras (fig.26).
 4. Rellenar el depósito solución (Ss) con una mezcla de agua y detergente para el lavado de la moquetas (fig.27).
 5. Desplazar la válvula selector (N) en "OPEN VAPOR" (fig.28).
 6. Pulsar el interruptor de los cepillos (fig.12).
 7. Pulsar el interruptor de aspiración (fig.12).
 8. Abrir el grifo manual (X) (fig.29).
 9. Pulsar el interruptor de la bomba (fig.12).
 10. Ajustar la presión de erogación de agua limpia con el regulador (R) hasta obtener la cantidad adecuada (fig.30).



Fig. 49



Fig. 50

UTILIZAR ALADDIN 51 C COMO LAVA-ASPIRADORAS DE PISOS

Con la máquina para limpiar las escaleras Aladdin 51 C es posible limpiar pisos (fig.50) de cualquier tipo y con cualquier tipo de suciedad. Para limpiar los pisos, efectuar lo siguiente:

1. Actuar en la palanca (fig.2) colocada en el lado móvil de soporte de los cepillos y quitar el corondel de aspiración (fig.2/A).
2. Abrir el lado móvil derecho (fig.24) mediante la puerta apropiada.
3. Conectar en el interior de la máquina (fig.51) el tubo flexible (A) con la brida (3) (véase NOTA). En esta condición toda la suciedad aspirada quedará en el depósito de recuperación (Sr) de la máquina para la limpieza de las escaleras (fig.26).
4. Montar la boquilla de secado para el secado mediante los puños adecuados (fig.52) y controlar que el mismo esté perfectamente perpendicular al piso, de otra forma ajustarlo con el mando adecuado (fig.53).
5. Levantar la boquilla de secado mediante la palanca prevista (fig.54).
6. Rellenar el depósito solución (Ss) con una mezcla de agua y detergente desengrasante para el lavado de los pisos (fig.27).
7. Desplazar la válvula selector (N) en "OPEN VAPOR" (fig.28).
8. Pulsar el interruptor de los cepillos (fig.12).
9. Pulsar el interruptor de la aspiración (fig.12).
10. Bajar la boquilla de secado mediante la palanca adecuada (fig.54).
11. Abrir el grifo manual (X) (fig.29).
12. Pulsar el interruptor de la bomba (fig.12).
13. Ajustar la presión de erogación de agua limpia con el regulador (R) hasta obtener la cantidad adecuada (fig.30).

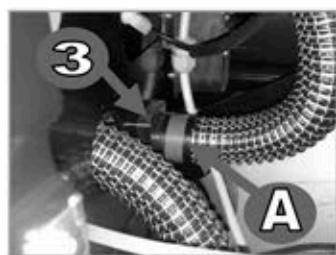

Fig. 51



Fig. 52



Fig. 53



Fig. 54

UTILISATION D'ALADDIN 51 C COMME LAVE-MOQUETTE

L'autolaveuse Aladdin 51 C peut aussi nettoyer des grandes surfaces de moquette. Pour nettoyer la moquette, suivez les instructions suivantes:

1. Agissez sur le levier (fig.2) qui se trouve sur le côté mobile qui supporte les brosses et enlevez la goulotte d'aspiration (fig.2/A).
2. Ouvrez le côté droit (fig.24) à l'aide de la porte prévue à cet effet.
3. A l'intérieur de la machine (fig.25) connectez le flexible (A) à l'embout de la tête (2) (voir la LEGENDE). Dans cette condition, toute saleté aspirée sera retenue dans le réservoir de récupération (Sr) de l'autolaveuse (fig.26).
4. Remplissez le réservoir de la solution (Ss) avec un mélange d'eau et détergent pour le nettoyage des moquettes (fig.27).
5. Déplacez la vanne sélectrice (N) sur "OPEN VAPOR" (fig. 28).
6. Appuyez sur l'interrupteur des brosses (fig.12).
7. Appuyez sur l'interrupteur d'aspiration (fig.12).
8. Ouvrez le robinet manuel (X) (fig.29).
9. Appuyez sur l'interrupteur de la pompe (fig.12).
10. Réglez la pression de débit de l'eau propre avec le régulateur (R) jusqu'à en obtenir la quantité correcte (fig.30).

UTILISATION D'ALADDIN 51 C POUR LE LAVAGE ET SECHAGE DE PLANCHERS

L'autolaveuse Aladdin 51 C peut nettoyer tout type de plancher (fig.50) en présence de tout type de saleté. Pour nettoyer le plancher, suivez les instructions suivantes:

1. Agissez sur le levier (fig.2) qui se trouve sur le côté mobile qui supporte les brosses et enlevez la goulotte d'aspiration (fig.2/A).
2. Ouvrez le côté droit (fig.24) à l'aide de la porte prévue à cet effet.
3. A l'intérieur de la machine (fig.51) connectez le flexible (A) à l'embout (3) (voir la LEGENDE). Dans cette condition, toute saleté aspirée sera retenue dans le réservoir de récupération (Sr) de l'autolaveuse (fig.26).
4. Montez l'essuie-sol pour le nettoyage à l'aide des poignées (fig.52). Vérifiez que l'essuie-sol soit parfaitement perpendiculaire au sol. Dans le cas contraire, réglez-le avec la poignée prévue à cet effet (fig.53).
5. Soulevez l'essuie-sol avec le levier prévu à cet effet (fig. 54).
6. Remplissez le réservoir de la solution (Ss) avec un mélange d'eau et détergent dégraissant universel pour le nettoyage des planchers (fig.27).
7. Déplacez la vanne sélectrice (N) sur "OPEN VAPOR" (fig. 28).
8. Appuyez sur l'interrupteur des brosses (fig.12).
9. Appuyez sur l'interrupteur d'aspiration (fig.12).
10. Baissez l'essuie-sol avec le levier prévu à cet effet (fig.54).
11. Ouvrez le robinet manuel (X) (fig.29).
12. Appuyez sur l'interrupteur de la pompe (fig.12).
13. Réglez la pression de débit de l'eau propre avec le régulateur (R) jusqu'à en obtenir la quantité correcte (fig.30).

ELIMINACIÓN AGUA SUCIA

La (fig.55) representa el tubo de descarga de agua sucia; en su extremidad se encuentra un tapón de expansión. Para vaciar el depósito es necesario destornillar el tapón en sentido antihorario hasta que se suelte.

Bajar el tubo flexible, orientarlo en el recipiente y vaciar (fig.56).

Altura del descargue cm 36.

ATENCIÓN: NO UTILIZAR PRODUCTOS CON BASE SOLVENTE, Lavar el depósito con agua limpia cuando se repone la máquina. Los detergentes utilizados deben ser no espumantes, biodegradables. El operador debe utilizar los guantes de protección.

PRODUCTOS RECOMENDADOS: ALCALINOS, ÁCIDOS Y NEUTROS. Seguir las indicaciones de los productores de los productos químicos.



Fig. 55



Fig. 56

TRAITEMENT DE L'EAU SALE

La (fig. 55) montre le flexible de vidange de l'eau sale. A son extrémité se trouve un bouchon à expansion. Pour vider le réservoir, dévissez le bouchon dans le sens inverse des aiguilles d'une montre jusqu'à le détacher.

Baissez le flexible, orientez-le dans le récipient et videz (Fig. 56).

Hauteur de dégorgeement du sol: 36 cm.

ATTENTION: N'UTILISEZ AUCUN PRODUIT A BASE DE SOLVENTS.

Quand la machine est rangée, nettoyez le réservoir avec de l'eau propre.

Utilisez des détergents biodégradables et qui ne soient pas moussants.

L'opérateur doit porter des gants protecteurs adéquats.

PRODUITS RECOMMEDES: PRODUITS ALCALINS, ACIDES ET NEUTRES.

Suivez les indications des fabricants des produits chimiques.

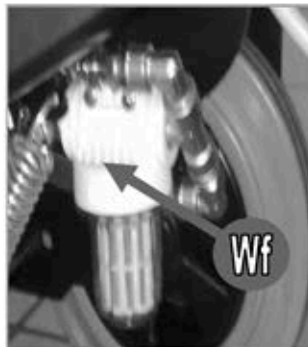

Fig. 57

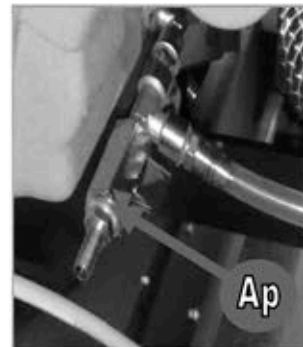

Fig. 58

LIMPIEZA FILTRO SOLUCIÓN LAVADO

La (fig.57) representa el filtro de la solución de lavado (Wf). Es importante limpiar periódicamente para garantizar una buena erogación de la solución. Para la limpieza efectuar lo siguiente: destornillar el contenedor transparente girando el mismo en sentido antihorario, poniendo la máxima atención con las empaquetaduras; limpiar y remontar.

VACIADO DEPÓSITO SOLUCIÓN LAVADO

La (fig.58) representa el grifo para el vaciado (Ap) de la solución de lavado procedente del depósito de agua limpia; es importante eliminar la solución cuando termine el trabajo para garantizar una buena erogación de la misma.

NETTOYAGE DU FILTRE DE LA SOLUTION DE LAVAGE

La (fig. 57) montre le filtre de la solution de lavage (Wf). Nettoyez-le périodiquement pour assurer le débit correct de la solution.

Pour le nettoyage, suivez les instructions suivantes: dévissez le récipient transparent en le tournant dans le sens inverse des aiguilles d'une montre. Faites attention au joints. Lavez et remontez.

VIDANGE DU RESERVOIR DE LA SOLUTION DE LAVAGE

La (fig. 58) montre le robinet pour vider (Ap) la solution de lavage du réservoir de l'eau propre. Quand vous avez fini de nettoyer, il est important de vider la solution pour assurer son débit correct en futur.

CARACTERÍSTICAS TÉCNICAS

CARACTERISTIQUES TECHNIQUES

	U.M.	KF51EM	
Área limpia	Mq/h	1000	Surface nettoyée
Motor aspiración	W	700	Moteur d'aspiration
Motor cepillos	W	900	Moteur des brosses
Largo cepillo	mm	510	Longueur des brosse
Rotación cepillo	RPM	400	Rotation des brosse
Alimentación	V/Hz	230/50	Alimentation
Boquilla de secado	mm	870	Essuie-sol
Presión cepillo	Kg	30	Pression sur les brosses
Depósito solución	Lt.	35	Réservoir de la solution
Depósito de recuperación	Lt.	35	Réservoir de récupération
Depresión	Mm/H2O	2100	Dépression
Peso	Kg	96	Poids
Dimensiones	mm	970x600x740	Dimensions

IMPEDIMENTOS Y SOLUCIONES

POSIBLES IMPEDIMENTOS	CAUSAS	SOLUCIONES
La solución de lavado no se sale	Obstrucción de los conductos que llevan la solución El depósito solución está vacío El grifo de ajuste está cerrado Tubo de aspiración obstruido	Eliminar las obstrucciones, limpiar el filtro Rellenar el depósito Abrir el grifo de ajuste Limpiar el tubo
La máquina no recoge la suciedad	Tubo de aspiración perforado Los cepillos están desgastados.	Sustituir el tubo. Sustituir los cepillos.
La máquina no limpia de manera uniforme	Los cepillos están desgastados.	Sustituir los cepillos.
El motor cepillos no funciona para la máquina a corriente alterna.	Una mayor presión en los cepillos ha hecho saltar el pulsador reset Una presión prolongada en los cepillos he hecho saltar el termóstato de protección.	Presionar el pulsador RESET Apagar la máquina con el interruptor C y reencenderla cuando el motor se ha enfriado.

INCONVENIENTS COMMUNS ET REMEDES

POSSIBLE INCONVENIENTS	CAUSES	REMEDES
La solution détergente ne sort pas.	Obstruction des conduits de la solution. Le filtre est engorgé. Le réservoir de la solution est vide. Le robinet de réglage est fermé.	Enlevez les obstructions, nettoyez le filtre. Nettoyez ou remplacez le filtre. Remplissez le réservoir. Ouvrez le robinet de réglage
L'essuie-sol n'aspire pas la saleté.	Le tuyau d'aspiration est obstrué. Le tuyau d'aspiration est perforé.	Nettoyez le tuyau. Remplacez le tuyau.
La machine ne nettoie pas uniformément.	Les brosses sont usagées.	Remplacez les brosses.
Le moteur des brosses ne fonctionne pas sur la machine à courant alternatif.	Un effort majeur sur les brosses a activé le bouton RESET. Un effort prolongé sur les brosses a activé le thermostat de sécurité.	Appuyez sur le bouton RESET. Arrêtez la machine avec l'interrupteur C et mettez la de nouveau en marche lorsque le moteur est froid.

DEMOLICIÓN Y ELIMINACIÓN DE LA MÁQUINA

Para la demolición y eliminación de la máquina hay que:

- Cortar el cable de alimentación para evitar la reutilización involuntaria.
- Separar la placa de identificación y eliminarla junto con la documentación anexa.
- Entregar la máquina a una empresa autorizada a la eliminación separada de los materiales según las actuales normas. La máquina ha sido construida con materias primas no peligrosas.

DEMOLITION ET ELIMINATION DE LA MACHINE

Pour la démolition et l'élimination de la machine:

- Coupez les câbles d'alimentation pour éviter le réemploi involontaire.
- Détachez la plaquette d'identification et éliminez-la avec la documentation de la machine.
- Remettez la machine à une firme autorisée à l'élimination différenciée des matériaux, selon la loi en vigueur. La machine a été construite avec des matières premières pas dangereuses.

ESQUEMA ELÉCTRICO KF51EM

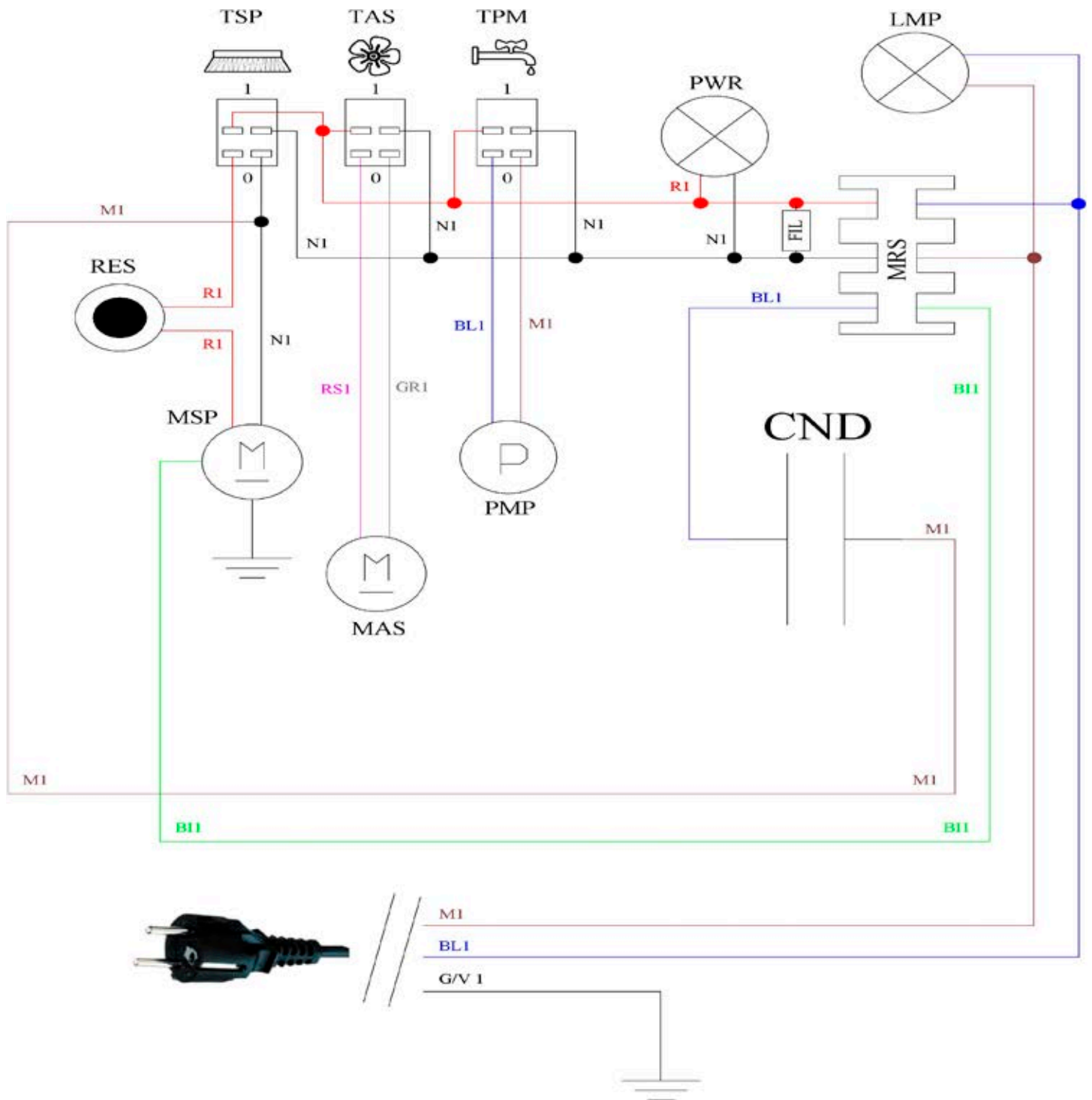

Descripciones <i>Descriptions</i>			
MRS	Borne eléctrico <i>Borne électrique</i>	CND	Condensador <i>Condensateur</i>
TSP	Pulsador motor cepillos <i>Interrupteur moteur des brosses</i>	MAS	Motor aspiración <i>Moteur d'aspiration</i>
TAS	Pulsador motor aspiración <i>Interrupteur moteur d'aspiration</i>	MSP	Motor cepillos <i>Moteur des brosses</i>
PWR	Indicador luminoso <i>Voyant</i>	FIL	Filtro antiparásito <i>Filtre d'antiparasitage</i>
RES	Pulsador RESET 5 A <i>Bouton RESET 5 A</i>	PMP	Bomba BY-PASS <i>Pompe de dérivation</i>
TPM	Pulsador bomba <i>Interrupteur pompe</i>	LMP	Luz intermitente <i>Clignotant</i>
		N 1	Cable eléctrico negro Ø 1 mm ² <i>Câble électrique noir Ø 1,5 mm²</i>
		G/V 1	Cable eléctrico amarillo/verde Ø 1 mm ² <i>Câble électrique jaune/vert Ø 1,5 mm²</i>
		BI 1	Cable eléctrico azul Ø 1 mm ² <i>Câble électrique bleu Ø 1 mm²</i>
		R 1	Cable eléctrico rojo Ø 1 mm ² <i>Câble électrique rouge Ø 1 mm²</i>
		M 1	Cable eléctrico marrón Ø 1 mm ² <i>Câble électrique marron Ø 1 mm²</i>
		BI 1	Cable eléctrico blanco Ø 1 mm ² <i>Câble électrique blanc Ø 1 mm²</i>
		GR 1	Cable eléctrico gris Ø 1 mm ² <i>Câble électrique gris Ø 1 mm²</i>