



Partes de Recambio

CÓDIGO

**KF455E**

DESCRIPCIÓN

**FREGADORA PROFESIONAL KF455E ELÉCTRICA**

REVISIÓN

**11/7/2016**

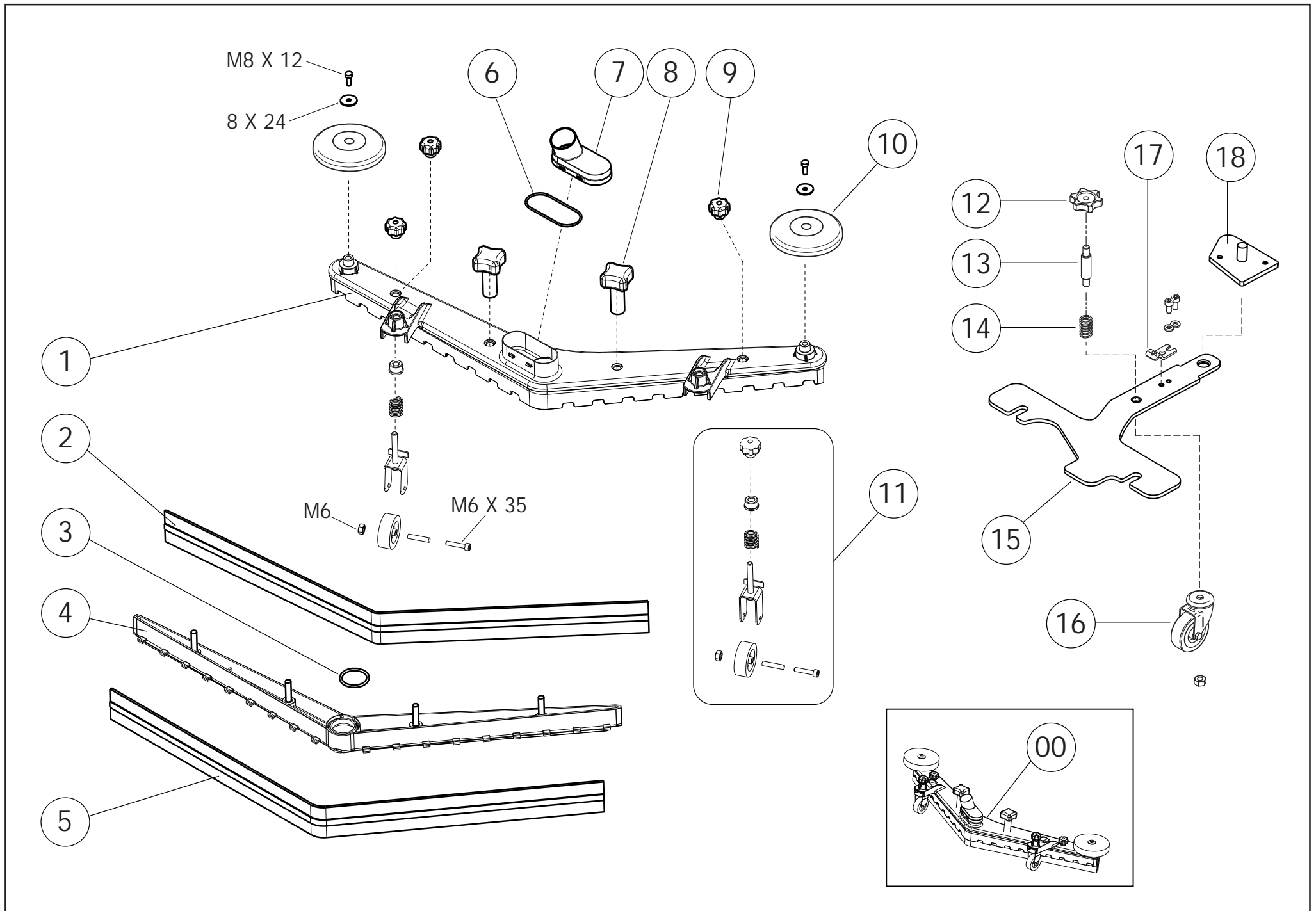

Pos.	Código	Precio	Ctdad por	Ctda	Descripción	Alternative	Precio	Ctdad por	Descripción
000	5.511.1795		1	1	ASSIEME SQUEGEE UOMO A TERRA			0	
001	4.505.0866		1	1	CUERPO PATIN DE ASPIRACION PRESSOF.A V			0	
002	4.508.X468		3	1	LÀMINA L.830 SP.2,5			0	
003	3.200.0168		18	1	JUNTA TORICA 4143			0	
004	4.508.0505		1	1	SOPORTE GOMA TERGI EN NYLON			0	
005	4.508.X467		3	1	LÀMINA L.870 SP.3			0	
006	3.200.0172		18	1	JUNTA TORICA 3275			0	
007	4.508.1552C		13	1	COPERCHIO SIFONE SQUEEGEE A V CANOTTO	6.505.0056		3	KIT SOSTITUZIONE COPERCHI SIFONE SQUEEGEE X
008	3.099.1265		5	2	VOLANTINO LOBI PROLUNGATO D.52M8			0	
009	3.099.0467		2	4	VOLANTE M8 PASSANTE 177/30			0	
010	4.508.0224		2	2	RUEDA PROTECCION DIAMETRO 110COL.GRIS			0	
011	5.511.1823		1	2	ASSIEME RUOTA SQUEGEE			0	
012	3.099.1189		7	1	VOLANTE 7 PUNTE D40 M8 H26 MECCANO PLASTICO			0	
013	4.507.1385		4	1	PERNO REGISTRO SQG ALCOR-SPEED			0	
014	4.507.1076		20	1	MOLLA A COMPRESIONE REGISTRO			0	
015	4.507.1478		1	1	SUPPORTO SQUEGEE MOBILE FREE EVO			0	
016	3.006.0076		2	1	RUEDA PIVOTANTE SOPORTE PATINDE ASPIRACION			0	
017	4.507.0854		7	1	CHAPA PARA HILO ALZA PATIN DEASPIRACION			0	
018	5.513.0299		1	1	PERNO SUPPORTO SQUEGEE FREE EVO			0	

**BOQUILLA DE GOMA**

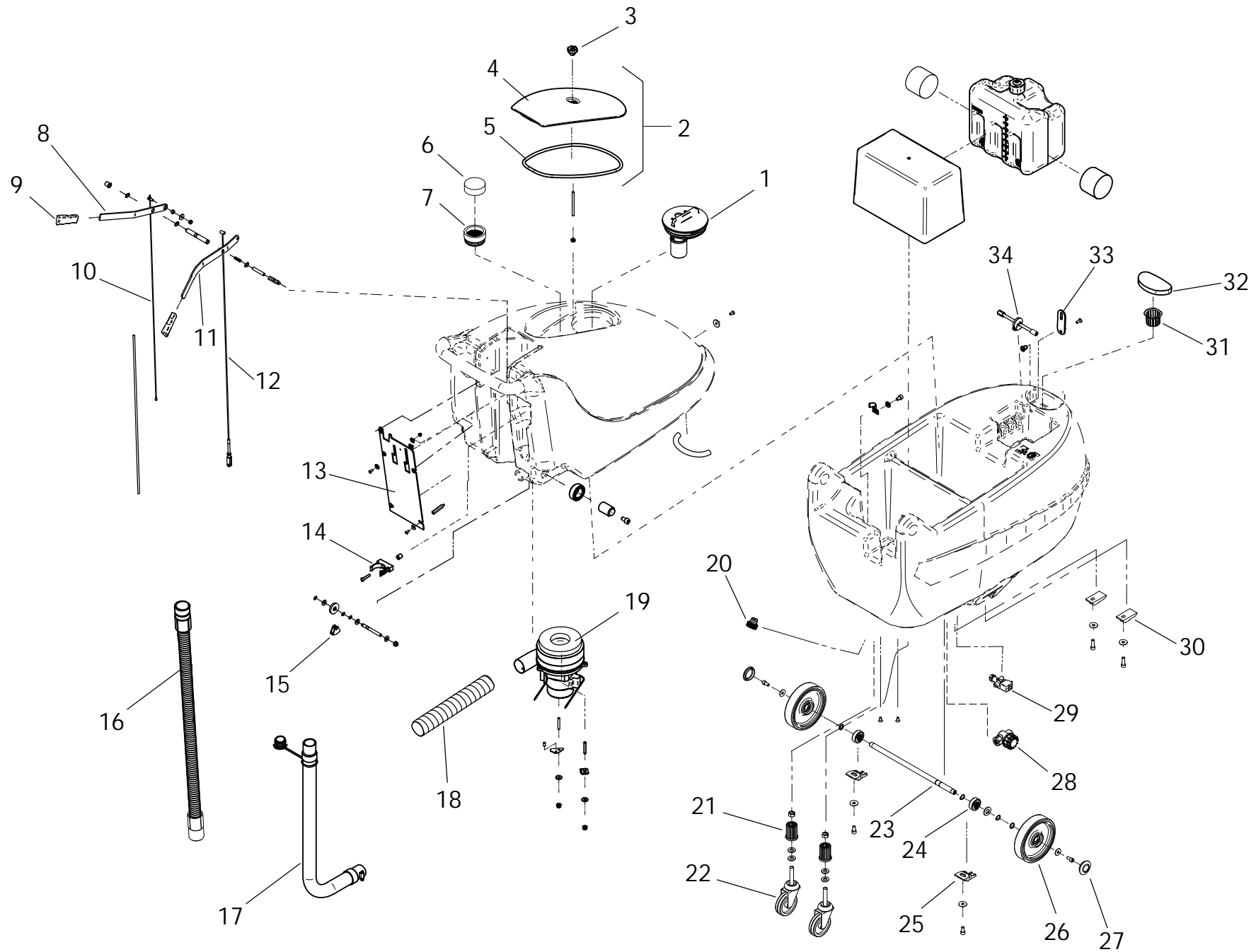

Pos.	Código	Precio	Ctdad por	Ctda	Descripción	Alternative	Precio	Ctdad por	Descripción
001	5.511.1658		1	1	ASSIEME TAPPO+GALLEGGIANTE SWIFT E			0	
002	5.511.1061		1	1	ASSIEME CALOTTA ASPIRAZIONE			0	
003	3.099.0477		2	1	VOLANTE M6 PASSANTE 177/30			0	
004	4.508.1189		1	1	TAPA DEPOSITO RECUPERACION SWIFT BATERIA			0	
005	4.508.1240		4	1	GUARNIZIONE CALOTTA ASPIRAZ. SWIFT BATERIA			0	
006	4.508.0768		2	1	ESPUMA CIRCULAR DE JUNTA PPI20ESP.00			0	
007	4.508.0770		2	1	FILTRO EN GOMA PARA SWIFT B/E			0	
008	4.507.0786		1	1	LEVA ALZA PATIN DE ASPIRACIONSWIFT B			0	
009	4.508.0944		5	2	EMPUÑADURA ESPECIAL LEVE (20X5) _ B			0	
010	3.099.0873		4	1	CABLE FIJACION PATIN DE ASPIRACION SWIFT B			0	
011	4.507.1162		1	1	LEVA ALZA SPAZZOLE ESP.B			0	
012	3.099.0894		1	1	CABLE FIJACION PLANO SWIFT B LARGO -CTM0321-			0	
013	4.507.1075		1	1	LAMIERA CHIUSURA POSTERIORE			0	
014	3.099.0343		2	1	CLIP FIJACION TUBO DIAMETRO 40-CLP0400001-			0	
015	4.506.0142		50	1	TERMINAL DE LA POLEA SWIFT B -CTM0170-			0	
016	3.752.0141		1	1	TUBO ASPIRACION SWIFT B CON / MANIC. _ A			0	
017	5.511.1655		1	1	ASSIEME TUBO DI SCARICO C/TAPPO E FASCETTA			0	
018	3.752.0069		3	1	TUBO SPIRALADO D.51 SALIDA ARIA LONG.30 cm			0	
019	5.511.1659		1	1	ASSIEME MOTORE ASPIRAZIONE SWIFT/FREE			0	
020	5.511.0937		1	1	CONJUNTO TAPON DESCARGA DEPOSITO0 CON			0	
021	4.508.0866		12	2	SOPORTE RUEDA SWIF B -CTM0148PARA EJE	5.511.1359		1	ASSIEME SUPPORTO RUOTA PIVOT
022	3.006.0128		1	2	RUOTA PIV. D.80 POLIURETANO 98SHA GR.			0	
023	4.507.0922		1	1	ASA DELLE RUEDA SWIFT B			0	
024	4.508.0687		20	2	SOPORTE DELL'ASA SWIFT B -CTM0086-			0	
025	4.508.0689		20	2	ASA FIJACION RUEDA SWIFT B BASSO -CTM0227-			0	
026	3.006.0109		1	2	RUEDA D.160 WH RICUBRIMIENTO ENTPU 85 SHA			0	
027	3.099.1066		2	2	TAPON PARA CUBRIR EJE GRIS G-48 PARA RUEDA			0	
028	3.102.0023		1	1	FILTRO AGUA			0	
029	3.412.0024		1	1	ELECTROV. C/CUERPO RESINA C/BOB. 230V			0	
030	4.507.0793		20	2	SOPORTE SUJECION LEVA SWIFT B-CTM0186-			0	
031	4.508.1064		18	1	FILTRO SERBATOIO DETERGENTE SWIFT/FLICK			0	
032	4.508.0739		2	1	ESPUMA DE FILTRACION PARA FREE			0	
033	4.508.0115		18	1	LENGUETA DE ACOPLAMIENTO -WAR0601-			0	
034	5.511.0991		1	1	CONJUNTO ASA FIJACION PLANO SWIFT B			0	

**DEPÓSITO**

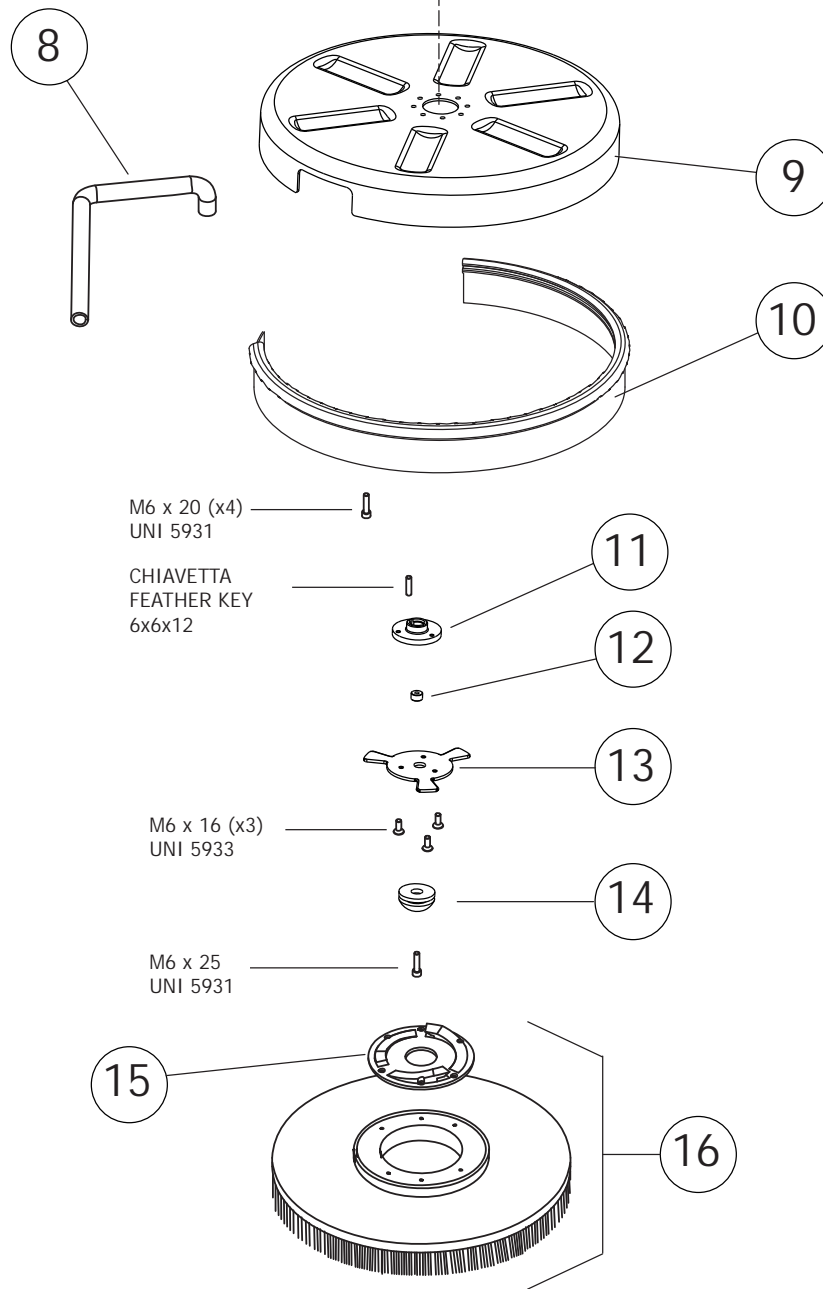
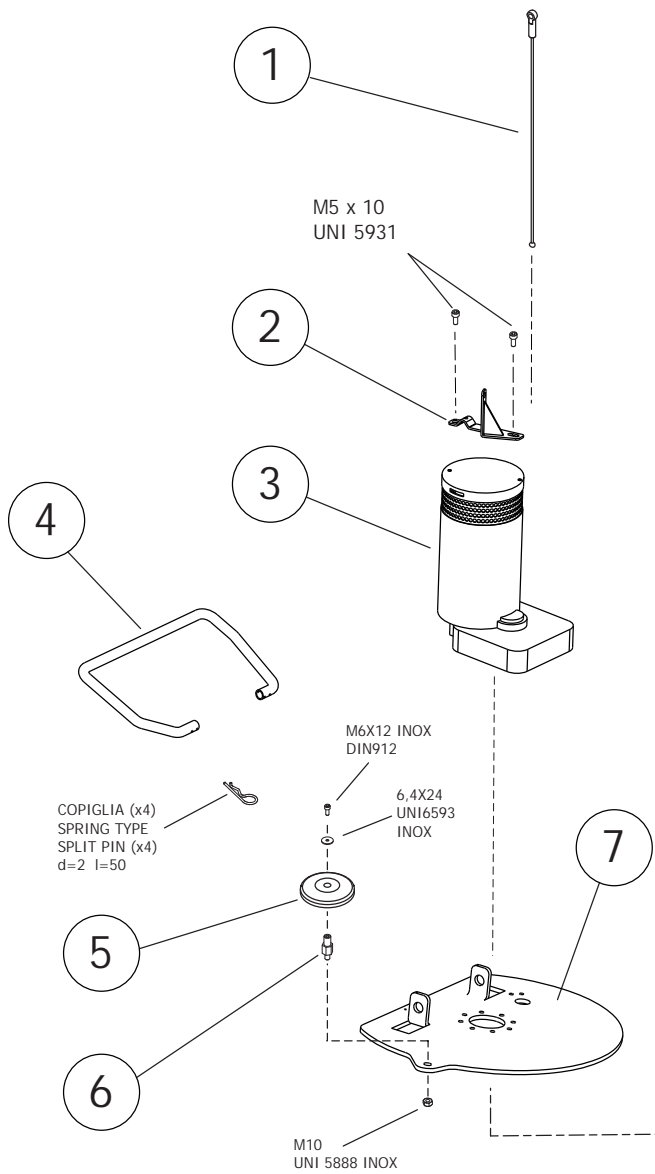

Pos.	Código	Precio	Ctdad por	Ctda	Descripción	Alternative	Precio	Ctdad por	Descripción
001	3.099.1730		2	1	CAVO FISSO SOLLEVAMENTO PIATTOFREE EVO			0	
002	4.507.1482		1	1	STAFFA MOTORE PER FILO ALZA PIATTO SPAZZ.			0	
003	5.501.0084		1	1	MOTORIDUTTORE 230V AC 550W 2,8A 160RPM			0	
004	4.507.1465		1	1	BARRA OMEGA PIATTO SPAZZOLA FREE EVO			0	
005	4.508.0224		2	1	RUEDA PROTECCION DIAMETRO 110COL.GRIS			0	
006	4.507.0308		4	1	SOPORTE RUEDA PARAGOLPES PARALAV 45-50-55			0	
007	4.507.1463		1	1	PIATTO PER FREE EVO			0	
008	3.099.0865		1	1	TUBO ARMONVILLE D.int.=14 L=580 PARA PLANO			0	
009	4.508.1543		1	1	COPERCHIO SPAZZOLA 50cm (INIEZ.)			0	
010	4.508.1554		1	1	BOOMPER PLANO FREE EKO			0	
011	4.507.1470		1	1	DISCO CENTRAGGIO PER FLANGIA INN. SPAZZOLA			0	
012	4.507.1469		10	1	BOCCOLA PER SEMISFERA CENTRAGGIO			0	
013	4.507.0300		1	1	ATAQUE CEPILLO -WIN0803-			0	
014	5.511.0867		2	1	KIT SEMI-BOLA ATAQUE CEPILLO			0	
015	4.508.1192		2	1	PLACA PARA ATAQUE CEPILLO SIMMETRICA			0	
016	5.511.1097		1	1	CEPILLO PPL Ø 483 / 19"			0	

**PLATO CEPILLO**

