

MANUAL DE INSTRUCCIONES

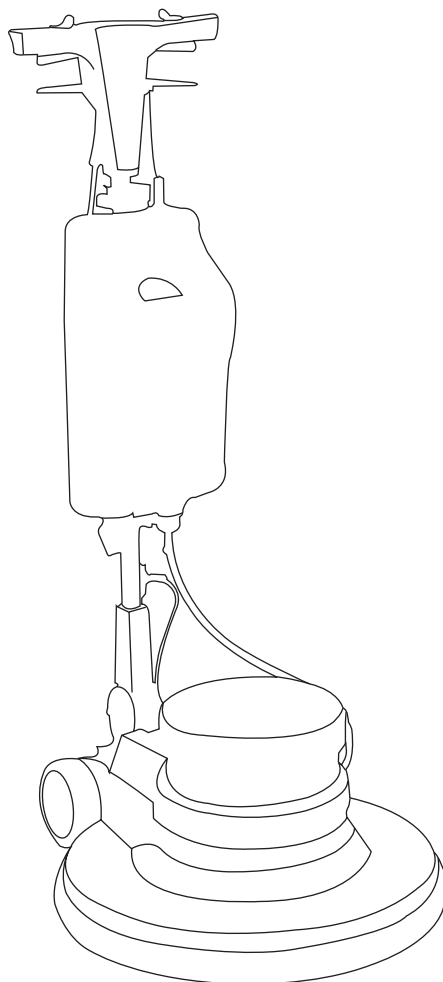

Mod. RK20

R O T A T I V A S

• INTRODUCCIÓN

Las máquinas rotativas se utilizan principalmente en el cristalizado y abrillantado de suelos de todo tipo, como terrazo, mármol, cemento, etc. Se pueden utilizar también para limpiar moquetas así como completar su acción mediante el empleo de detergente limpiador incorporado a las máquinas.

Su forma de trabajo consiste en esparcir el producto previamente sobre la superficie mediante un sistema giratorio de cepillos, platos o discos. Dispone de diferentes elementos accesorios como platos de goma, cepillos, lana de acero, depósitos, etc.

• MANUAL DE USO

1. COMPROBACIONES DE SEGURIDAD ANTES DE LA PUESTA EN MARCHA

• ENCHUFE:

Las máquinas rotativas de limpieza KRÜGER para suelos llevan un enchufe estándar de 3 clavijas y 3 amp. Comprobar que el enchufe está correctamente unido al cable de suministro de corriente y que el enchufe está en buenas condiciones, es decir, que las clavijas están rectas y no hay daños aparentes.

• CABLE:

Antes de poner en marcha la máquina, comprobar que el cable de suministro de corriente está en buenas condiciones y no hay cortes ni abrasiones que muestren los cables internos.

• CONEXIÓN ELÉCTRICA:

Antes de cualquier conexión a la red eléctrica, comprobar:

- Que la tensión utilizada está correctamente conectada a tierra. Hay que examinar el cable de alimentación regularmente para detectar posibles deterioros. Si es defectuoso hay que cambiarlo.

- Que la toma utilizada está correctamente conectada a tierra.

2. FALLO DE LA MÁQUINA

Si por cualquier razón la máquina falla después de enchufarla correctamente a una toma eléctrica y accionar el interruptor, no intentar solucionar el fallo. Contactar lo antes posible con nuestro Servicio Técnico.

3. COMPROBACIONES PRELIMINARES

- PLATOS DE GOMA

Antes de montar la máquina, comprobar que el plato de goma tiene la medida correcta para la máquina y que no está dañado.

- PRODUCTOS QUÍMICOS

Comprobar que los discos de fibra para el mantenimiento del suelo que el usuario posee son compatibles con el trabajo a realizar, están limpios y en buenas condiciones.

- CEPILLOS

Si la operación manual de limpieza requiere el uso de cepillos, comprobar que éstos están limpios, en buenas condiciones y que se adaptan a las necesidades del usuario.

AVISO: Esta máquina está diseñada para ser utilizada con cepillos recomendados por el fabricante. El uso de un cepillo diferente puede afectar al funcionamiento de la máquina.

4. MONTAJE

- DEPÓSITO

Si la operación manual de limpieza requiere el montaje de un depósito para soluciones sobre la máquina en la parte superior e inferior del depósito hay una lengüeta; colocar estas lengüetas en el rebaje sobre los soportes del depósito que están montados sobre la barra del mango de la máquina. Se puede conectar el tubo de alimentación de la solución líquida en cualquier lado de la máquina donde hay un agujero de alimentación para la solución líquida. Hay que montar el mecanismo de cadena que impulsa la alimentación de la solución sobre la palanca izquierda inferior, vista desde atrás de la máquina. Se puede ajustar la cadena si está floja en su posición normal con la palanca hacia abajo cuando dicha cadena está floja y hay pérdida de líquido en el depósito.

- PLATOS DE GOMA Y DISCOS DE FIBRA

Después de seleccionar los discos de fibra para la limpieza a realizar, hay que montarlos en el centro del plato de goma. El plato se monta en la máquina inclinándola sobre sus ruedas de transporte y depositando el asta en el suelo: así, queda a la vista el mecanismo de conducción. Montar el disco en sentido de avance en el mecanismo de conducción y adaptarlo a su posición girando en sentido contrario a las agujas del reloj. Se puede revisar la operación dando un pequeño tirón al plato.

- CEPILLO

Si la operación de limpieza requiere el uso de un cepillo, colocar el cepillo seleccionado en el mecanismo de conducción, exactamente de la misma manera que el plato de goma y los discos de fibra.

- **MONTAJE DE LOS ACCESORIOS**

Por motivos de seguridad, no proceder a esta operación (así como el desmontaje) si no es con la toma de corriente eléctrica desenchufada. Inclinar la máquina hacia atrás con la ayuda del asa colocándola en el suelo. Introducir el herraje (hembra) del disco de fibra en el herraje (macho) del reductor. Para bloquear el accesorio, girar a la izquierda. Para desbloquear el accesorio, girar a la derecha con un golpe seco. Volver a colocar la máquina en posición vertical.

5. POSICIÓN DEL USUARIO

Accionar la palanca derecha sin forzar para inclinar el asa hacia uno mismo. La posición ideal (ergonómica) es con la empuñadura de la máquina a la altura de la cadera.

6. FUNCIONAMIENTO

- **CONEXIÓN A LA RED ELÉCTRICA**

Colocar la máquina en su posición vertical con el disco de fibra adecuadamente montado en el mecanismo de conducción, desenrollar el cable de la máquina, enchufar a una toma de 240 Voltios y 13 Amperios y accionar el interruptor.

- **AJUSTE DEL ASA**

Situándose detrás de la máquina, en la parte superior hay dos palanquitas. Bajo las mismas, hay dos palancas más largas; la palanca izquierda es para el control de la solución líquida cuando hay un depósito adaptado. Y la palanca derecha inferior es para el ajuste del asa. Hay que empujar esta palanca de ajuste hacia delante y bajar el asa hasta una posición confortable de trabajo, es decir, espalda recta y brazos ligeramente curvados en los codos, en esta posición, fijar el asa dejando la palanca de regulación. Revisar la posición de ajuste levantando y bajando el asa para que la clavija de adaptación encaje en el engranaje de ajuste. Con una correcta y confortable altura de trabajo, la base de la máquina tiene que estar paralela al suelo.

- **PUESTA EN MARCHA DE LA MÁQUINA**

Con una confortable posición de trabajo establecida, empujar la palanca del pulgar derecho o izquierdo hacia el centro del asa y la respectiva palanca inferior hacia la empuñadura. Esta operación pondrá en marcha la máquina inmediatamente, en el instante que la máquina comienza a funcionar el asa se moverá de derecha a izquierda durante un segundo, lo cual es perfectamente normal. Con la máquina funcionando y el disco de fibra plano en el suelo, la máquina se quedará en una posición central; para mover la máquina a la derecha, levantar el asa de la máquina y para moverla hacia la izquierda, bajar el asa de la máquina. La velocidad de movimiento de la máquina dependerá totalmente del grado de subida o bajada del asa. Si alguna vez nota que no controla la máquina o es difícil hacerlo, dejar de presionar las palancas y la máquina se parará. Para dominar el uso de la máquina, se sugiere practicar estos

ejercicios durante periodos de tiempo cortos; cuando domine la técnica, controlará la máquina fácilmente sin esfuerzo y con una sola mano. Revisar regularmente la disco de fibra puesto que si éste se ensucia o se atasca, perderá efectividad. Se puede limpiar con un aclarado bajo el grifo o simplemente girándolo al revés.

- **PUESTA EN FUNCIONAMIENTO**

- Bajar o subir ligeramente el asa para encontrar su punto de equilibrio.
- La máquina arrancará presionando la palanca derecha situada debajo de la empuñadura.
- Mantener en la posición la palanca para un trabajo continuo de la máquina.
- Liberar la palanca para detener la máquina.
- Si se desea volver a arrancar; repetir la operación desde el primer párrafo de este apartado.

- **UTILIZACIÓN**

- Desplazar la máquina siguiendo arcos cortos a derecha e izquierda alrededor del usuario, quien actúa como eje.
- Para obtener un desplazamiento a la izquierda, bajar ligeramente el asa.
- Para un desplazamiento hacia la derecha, levantarla.
- Ejecutar los movimientos con suavidad para obtener más seguridad, eficacia y comodidad de trabajo.
- Para estabilizar la máquina, volver a hallar el punto de equilibrio del arranque.

ATENCIÓN: En caso de un uso largo y prolongado, utilizar un alargue de sección mínima idéntica a la del cable de la máquina (3 x 2.5) y desenrollar totalmente dicho alargue.

7. FIN DE USO

- Después de parar la máquina, enderezar el asa en posición vertical accionando la palanca derecha.
- Desenchufar de la toma eléctrica.
- Tumbiar la máquina hacia atrás.
- Retirar, el disco de fibra para evitar una deformación de los pelos.
- Enrollar el cable sobre la máquina.
- Limpiar la máquina de polvo, suciedad, restos de producto o de spray.
- Para el transporte, inclinarla hacia atrás para apoyarla sobre las ruedas previstas a tal efecto.

- **PLATOS DE GOMA**

Después de la operación de limpieza, es necesario desmontar los accesorios. Si se ha adoptado un depósito, hay que drenar la solución líquida y después desmontarlo, sacando la cadena de control de solución líquida y el tubo de alimentación, levantar el collarín negro retirando la lengüeta del depósito superior y separar el depósito de la máquina. Siempre secar

el depósito a usar. Para sacar el plato de goma, inclinar la máquina hacia atrás sobre sus ruedas de transporte y apoyar el asa en el suelo y desenroscar el plato en sentido a las manecillas del reloj. En máquinas nuevas puede que el plato o el cepillo estén un poco fuertes y necesiten mano firme para sacarlos de su alojamiento. No dejar nunca el plato o un cepillo en la máquina.

- LIMPIEZA DEL CABLE

Colocar la máquina en su posición vertical y sacar el cable a medida que se enrolla. Si se aprecia abrasión o cortes que muestren el cable interior, informar a nuestro Servicio Técnico. Si la máquina tiene un funcionamiento defectuoso en cualquier momento de la aplicación, desconectarla de la corriente e informar a nuestro Servicio Técnico. Antes de almacenar la máquina hay que limpiar toda acumulación de suciedad y polvo. Si se han usado discos de fibra de mantenimiento de suelos, sacados y limpiarlos bajo el grifo, asegurándose que desaparezcan residuos, polvo o suciedad.

- ALMACENAJE DEL PLATO DE GOMA Y DEL CABLE

No almacenar NUNCA la máquina sobre su plato de goma, puesto que puede distorsionarlo y dificultar su manejo en el futuro.

Hay que prestar atención especial al cable: enrollar siempre alrededor del gancho inferior y liar el cable holgadamente alrededor del asa de la máquina.

MANTENIMIENTO

Hay que cuidar la limpieza de cables, ruedas y carcasas al terminar el trabajo.

Procurar mantener engrasada la articulación del brazo, sobre todo si se ha trabajado con productos ácidos.

Limpiar y secar el enganche de los accesorios y guardar la máquina con los accesorios quitados.

No se deben mojar los cabezales de los motores de la máquina. Cuando se proceda a llenar los depósitos colocados en el timón, lo mejor es hacerlo bajando el mismo para que las posibles gotas de agua que se pierdan al verter ésta sobre el depósito caigan fuera del cabezal.

RECOMENDACIONES DURANTE EL MANTENIMIENTO

- CUIDADOS

Evitar el uso de hidrolimpiadoras o mangueras: podría entrar agua en el interior de las cajas eléctricas o de los motores, con el consiguiente daño o cortocircuito.

No utilizar vapor para no deformar térmicamente las partes de plástico o estropear los cojinetes de nylon de las ruedas.

No utilizar disolventes o hidrocarburos: podrían estropearse las piezas de goma y la carrocería.
Usar un trapo humedecido en la misma solución líquida que se empleó para trabajar para limpiar la carrocería.

- USO DE CEPILLOS Y COMPROBACIONES

No se deben dejar gastar en exceso los accesorios, dado que su rendimiento baja y la labor final se ve disminuida en gran medida.

Los cepillos, cuando se gasta la fibra, ésta se vuelve más rígida y el cepillo queda plano y no rasca.

Los discos, por el modo de fabricación, dejan que el abrasivo quede en las capas superficiales en un alto porcentaje; cuando éstas se gastan, la acción abrasiva y agresiva disminuye ampliamente por lo que se hace necesario reponerlos por otros nuevos.

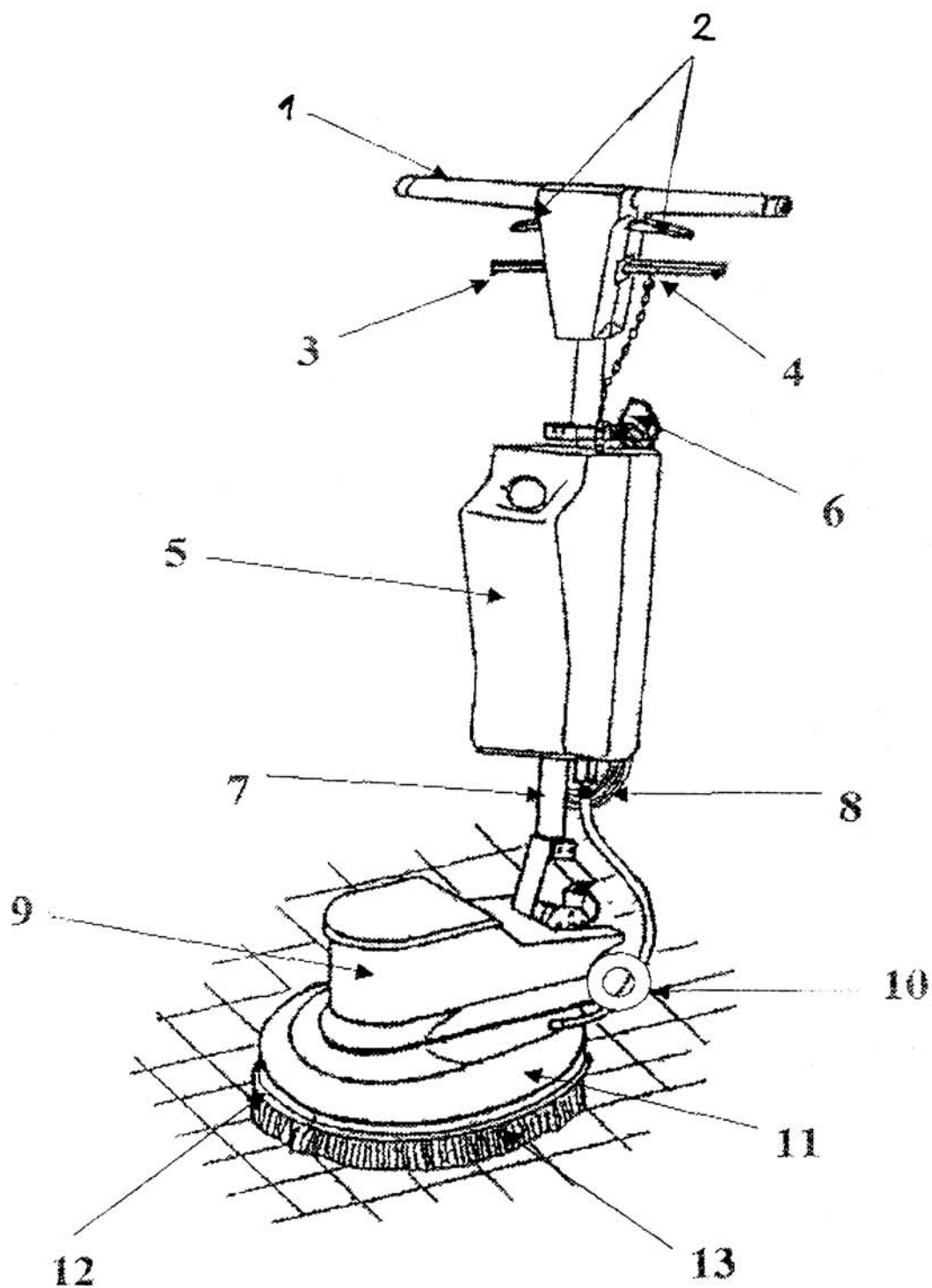

IDENTIFICACION:

- | | |
|---------------------------------|---------------------------------|
| 1. Empuñadura | 8. Cable eléctrico |
| 2. Palancas de puesta en marcha | 9. Motor |
| 3. Palanca graduación mango | 10. ruedas transporte |
| 4. Palanca líquidos | 11. Carcasa protección plato |
| 5. Deposito líquidos | 12. Goma de protección rodapiés |
| 6. Enrolla - cables | 13. Plato o Disco de trabajo |
| 7. Brazo articulado mango | |