

 **EXIGE MÁS, EXIGE...**
KRÜGER[®]
GENERADOR ELECTRÓGENO

MANUAL DE INSTRUCCIONES

KGE2000



***Lea atentamente este manual
antes de poner en funcionamiento su generador.***

SEGURIDAD

¡TENGA CUIDADO!

- **¡NO LO USE EN INTERIORES!**
- **¡NO LO USE EN AMBIENTES HÚMEDOS!**

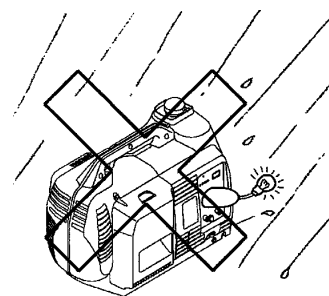
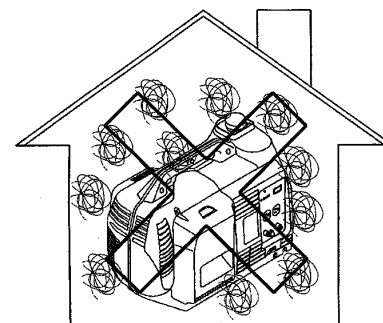

- ¡NO LO CONECTE A LA RED ELÉCTRICA!

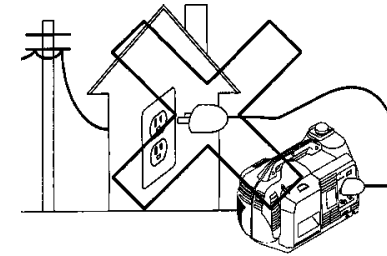

- ¡MANTÉNGALO LEJOS DE SUSTANCIAS INFLAMABLES!

Más de 1 m.

PARA LLENARLO DE COMBUSTIBLE:

- ¡PARE EL MOTOR!
- ¡NO FUME!
- ¡EVITE DERRAMES!

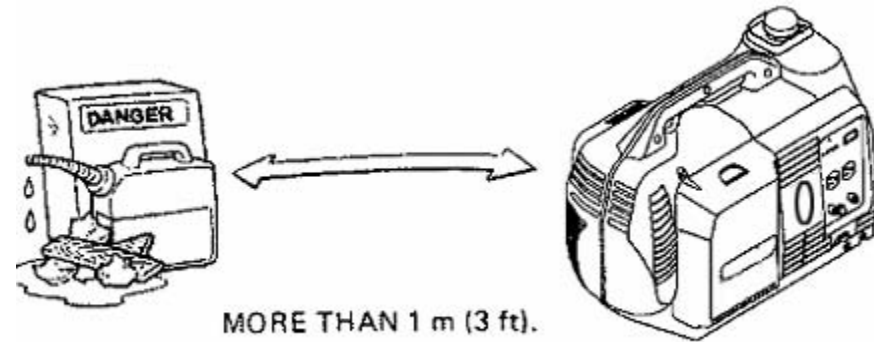

ARRANQUE DEL MOTOR

1. Abra la llave del motor (posición ON) y la palanca del estrangulador en la posición “Cerrado” (CLOSE).

Ponga la válvula de combustible en posición “Abierto” (ON).

1. Tire ligeramente de la manilla de arranque hasta sentir resistencia, y tire bruscamente a continuación.

2. Ponga la palanca del estrangulador en posición “Abierto” (OPEN) cuando el motor se caliente.

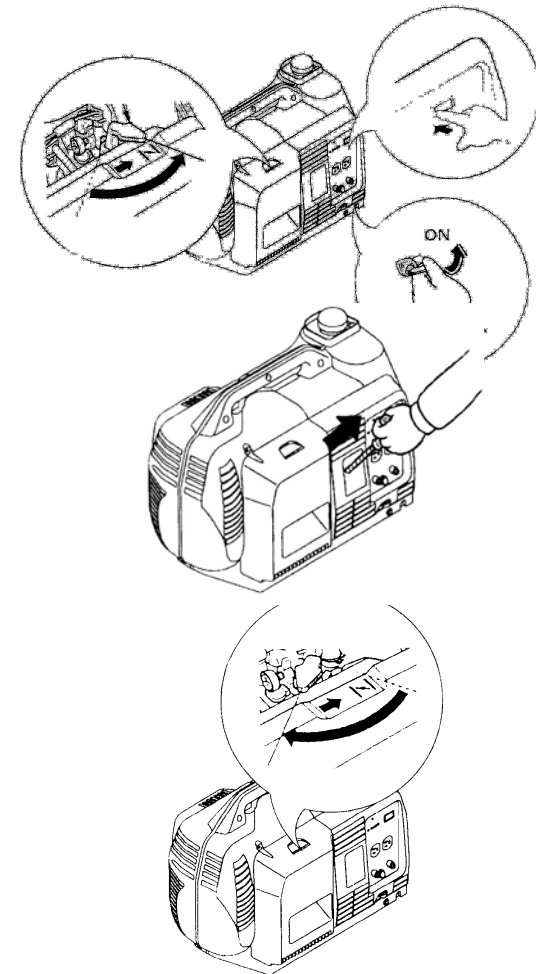

USO DEL GENERADOR

● SUMINISTRO DE CORRIENTE ALTERNA

1. Asegúrese de que la lámpara piloto está encendida.

2. Enchufe el aparato.

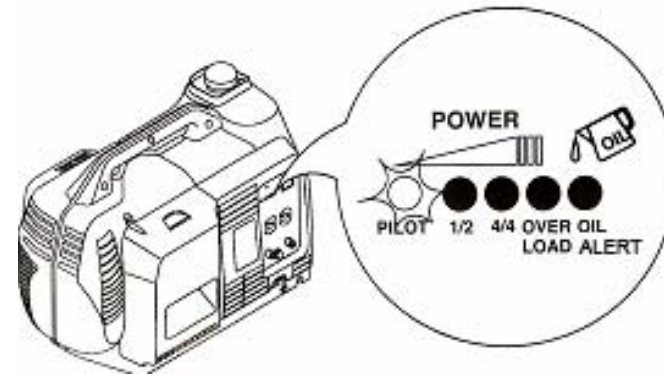

● SUMINISTRO DE CORRIENTE CONTINUA

NOTA: Los terminales de CC sólo pueden ser usados para cargar baterías de 12 voltios de tipo automóvil.

1. Conecte los cables de carga a los terminales de la batería y a continuación a los terminales de CC del generador. Conecte el terminal $\circ, +$ de la batería al terminal $\circ, +$ de CC, y el terminal $\circ, -$ de la batería al terminal $\circ, -$ de CC.

2. Ponga el interruptor del motor en “ON” y arranque el motor.

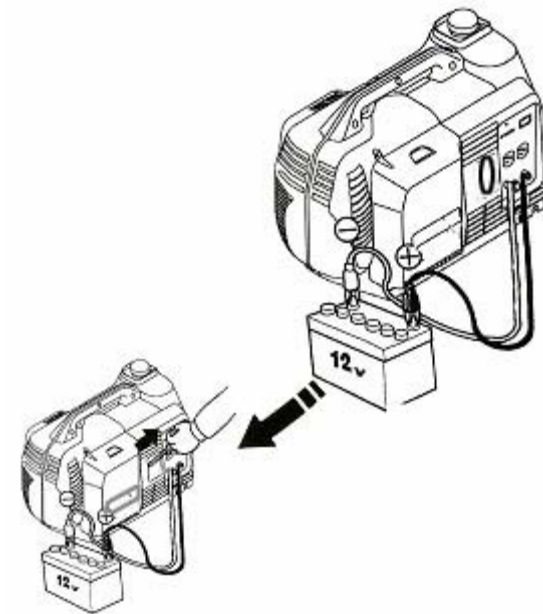

PARADA DEL MOTOR

1. Desconecte el aparato eléctrico.

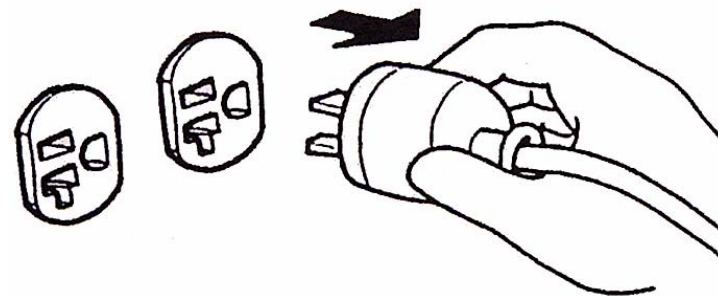

2. Ponga el interruptor del motor en la posición "Apagado" (OFF).

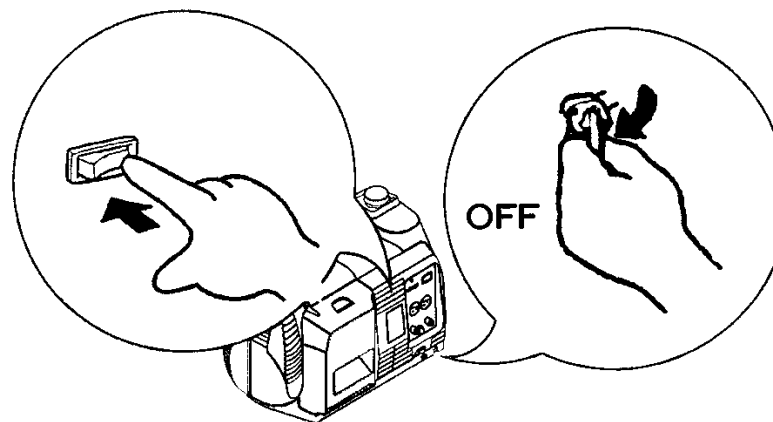

3. Cierre la válvula de combustible.

ESPECIFICACIONES

Modelo	YK2000i
Velocidad de régimen (r/min)	4500
Potencia nominal (W)	1800
Potencia máxima (W)	2000
Tensión nominal (V)	220/230/240
Frecuencia (Hz)	50/60
Corriente nominal (A)	8.2
Ruido (dB)(7m)	65
Rango de fluctuación de tensión (%)	No
Rango de ajuste de tensión (%)	5
Rango de ajuste de frecuencia (%)	CONSTANT
Consumo de combustible (kg/h)	0.88

Tipo de motor	YK156F
Potencia nominal (W)	2200
Cilindrada (CC)	98
Dimensiones (mm)	590×375×460
Peso neto / bruto (KG)	21/23

MANTENIMIENTO

- Destornille el tornillo de la cubierta de mantenimiento y retire la cubierta de mantenimiento.

- **FILTRO DE AIRE**

1. Abra la cubierta del filtro de aire.

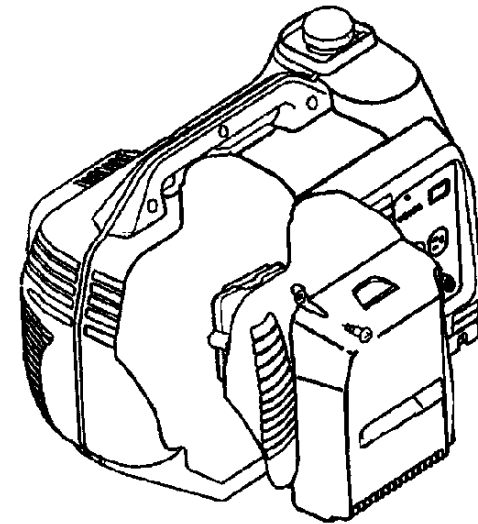

2. Compruebe el estado del filtro de aire, si estuviese sucio, límpielo usando los dos métodos siguientes

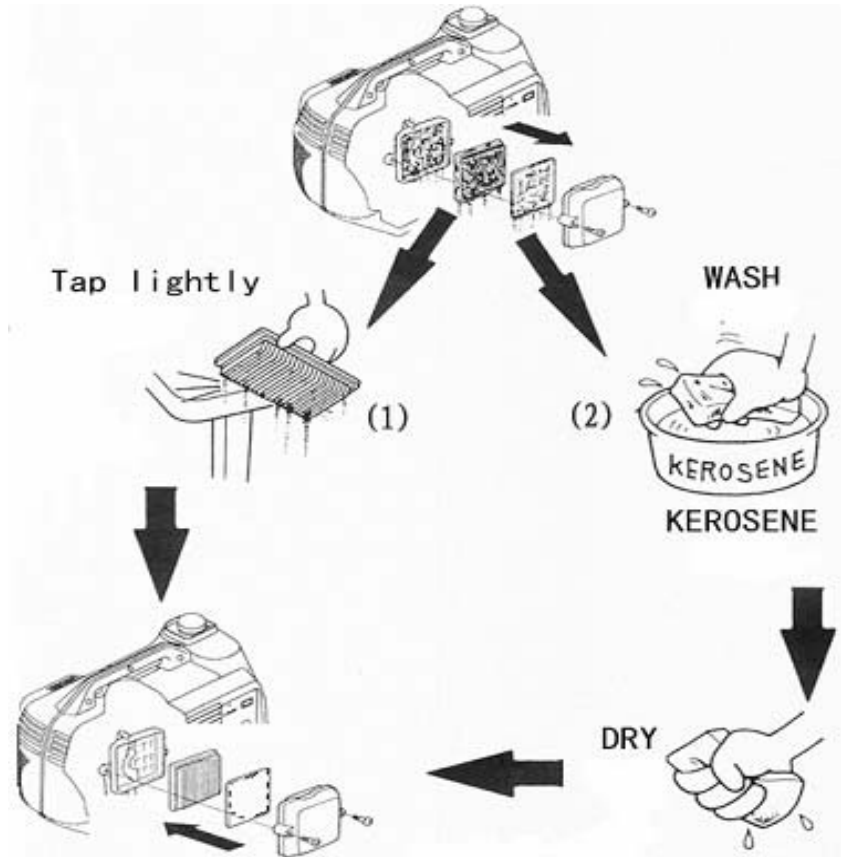

Golpear ligeramente

LAVAR

QUEROSENO

SECAR

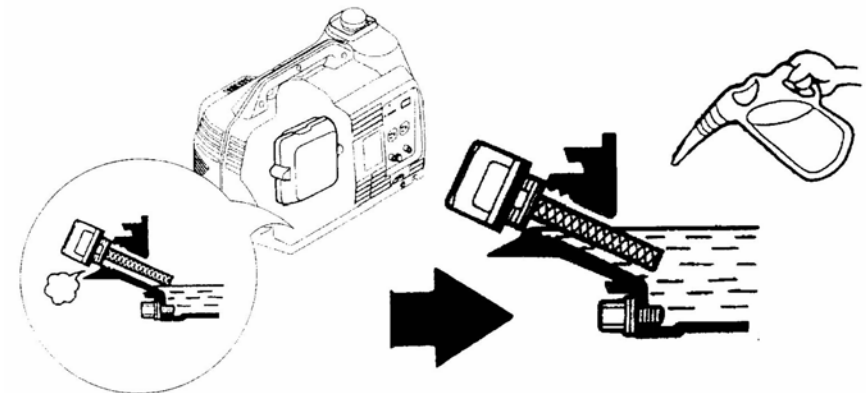

● **COMPRUEBE EL NIVEL DE ACEITE ANTES DE ARRANCAR**

- Después del primer mes o después de 20 horas de funcionamiento, cambie el aceite lubricante, y luego cámbielo cada 6 meses o cada 100 horas de funcionamiento.

Aceite de motor SAE 10W-30 o equivalente

VACIAR

LLENAR 0,4

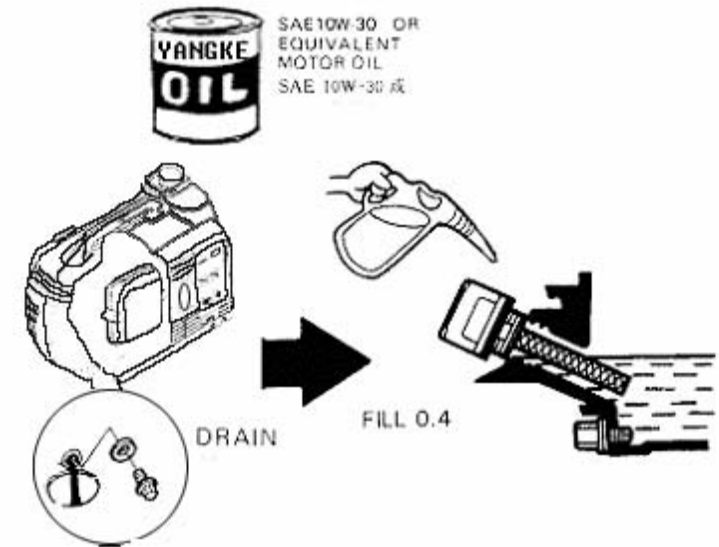

MAL ESTADO

RETIRAR BUJÍA

BUJÍA

Use bujías originales. Es mejor.

LIMPIAR

BUEN ESTADO

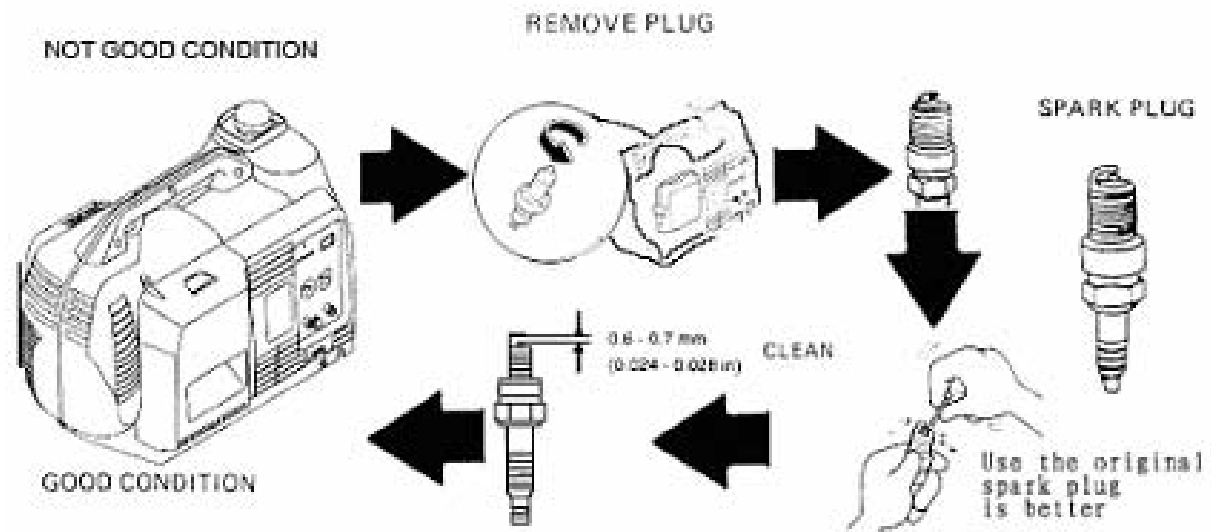

RESOLUCIÓN DE PROBLEMAS

● EL MOTOR NO ARRANCA

1. COMPRUEBE EL COMBUSTIBLE.

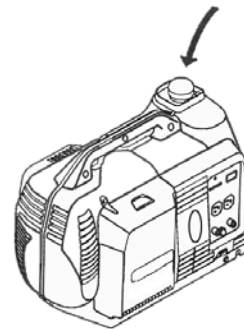

2. COMPRUEBE EL ACEITE.

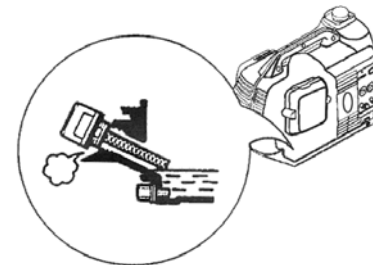

3. RETIRE LA BUJÍA Y COMPRUÉBELA.

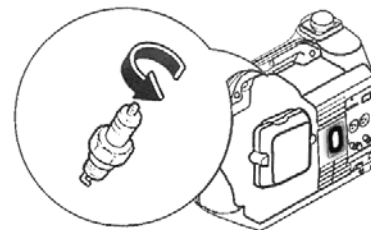

4. PONGA EL INTERRUPTOR DEL MOTOR EN ENCENDIDO.

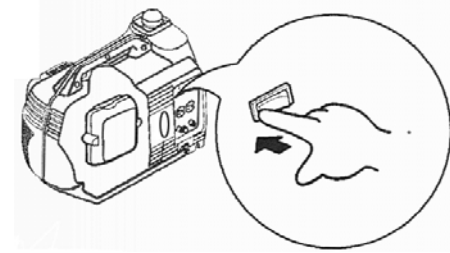

5. COMPRUEBE LA CHISPA.

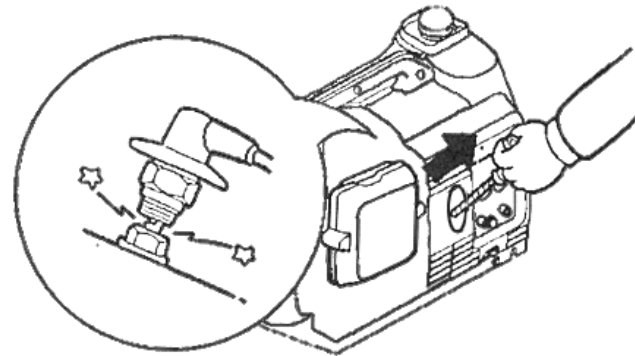

● NO HAY CORRIENTE ELÉCTRICA

COMPRUEBE LOS INDICADORES O LAS LÁMPARAS INDICADORAS

1. SI ESTÁ ENCENDIDO EL INDICADOR DE SOBRECARGA, SIGNIFICA QUE SE ESTÁ SOLICITANDO MÁS POTENCIA DE LA QUE LA MÁQUINA PUEDE SUMINISTRAR.

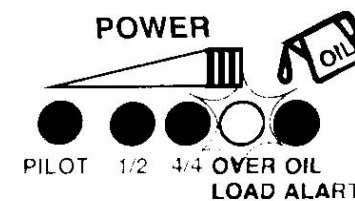

Pare el motor.

¡ESPERE 30 SEGUNDOS!



WAIT! 30seconds

2. Vuelva a arrancar el motor

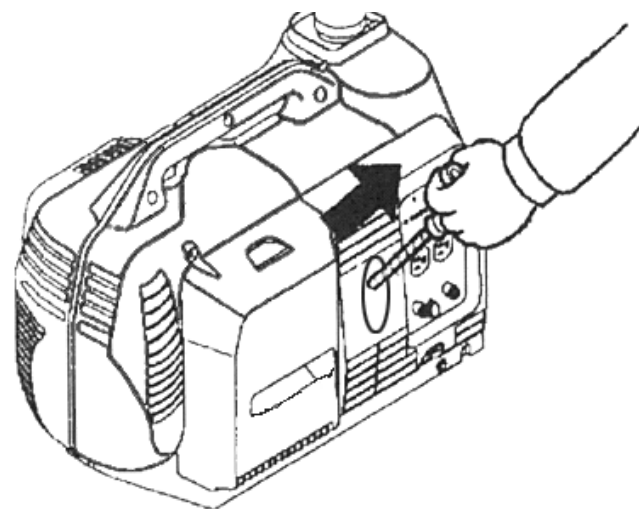

Apéndice:

Lista de herramientas y accesorios incluidos

Código	Nombre	Unidades	Cantidad	Notas
1	Enchufe CA	Pieza	2	
2	Llave de bujía	Pieza	1	
3	Manual de propietario	Copia	1	

Cleaning
machines S.L.

Pol. Agustinos C/G, Parcela B2 31013 PAMPLONA (Navarra) SPAIN
Tfno.: 948 318 405 - 948 317 616 Fax: 948 318 453