

POS.	CODICE	DESCRIZIONE	PEZZI
1	FUI30L	Fusto INOX 30LT	1
2	PGCS37	Gancio chiusura grande	2
3	VIT3,5X13TC	Vite autof. 3,5x13 TC	2
4	BPRO40D	Bocchettone PRO	1
5	GBPRO40D	Guarnizione bocchettone PRO	1
6	VIT4,8X32TC	Vite autof. 4,8x32 TC	2

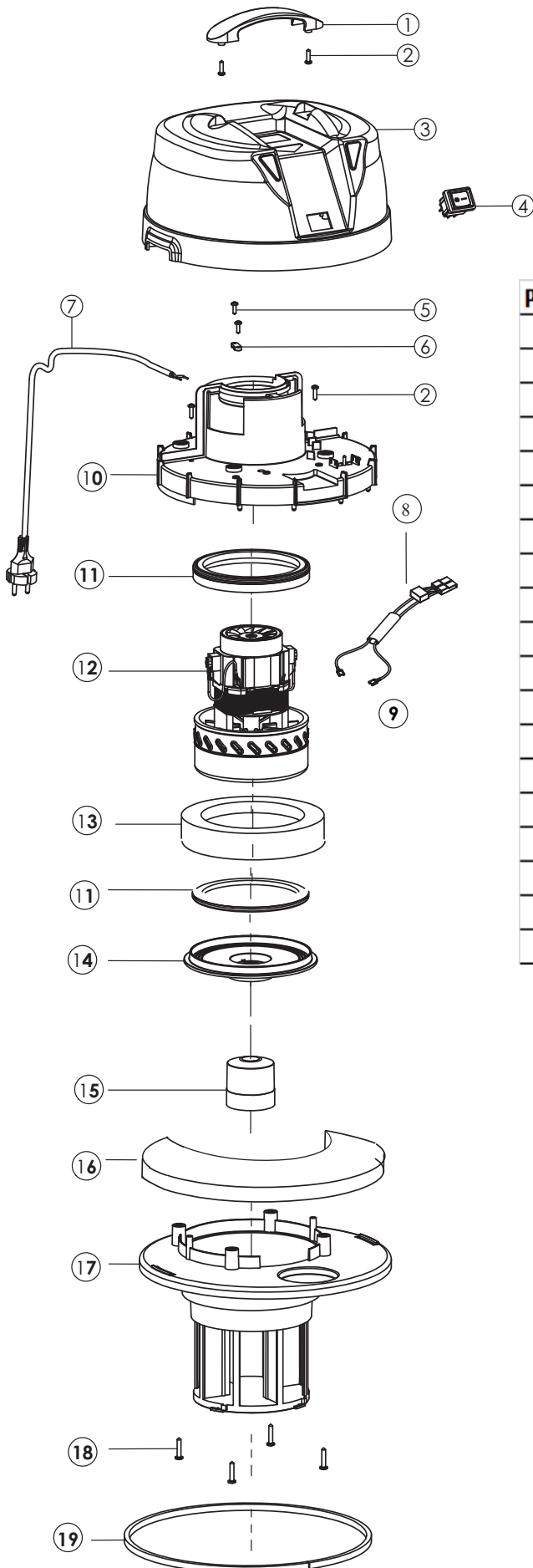

POS.	CODICE	DESCRIZIONE	UM	PEZZI
1	PMTQ1MS9NR	Maniglia testa tonda quadra 1 motor	PZ	1
2	VIT4,8X16TC	Vite autof. 4,8x16 TC	PZ	4
3	PCOQ1MS29VR	Coperchio testa quadrata Verde	PZ	1
4	ELTINT2PVR	Int. Bip. Lum. 2 posiz. Verde	PZ	1
5	VIT3,5X13TC	Vite autof. 3,5x13 TC	PZ	2
6	PFC2FS09	Ferma cavo due fori	PZ	1
7	CAV2X1SCH10M	Cavo HO5VV-F 2X1 10m SCHUKO sp+pun	PZ	1
8	CAVMOT275JIM	Cavo motore + cond. Jimson MKP 275V	PZ	1
9	ELTFASIS8L	Faston isolato blu	PZ	2
10	PCM1MS73NR	Copri motore 1 motore nero	PZ	1
11	GML5,5M	Guarnizione motore L 5,5mm	PZ	2
12	MBI1200B30	Motore bis. by-pass P30 1100-1200	PZ	1
13	GUAINSAV1A	Insonorizzante 1 motore bis. L14	PZ	1
14	PBM1MB14S15C	Base motore BISTADIO	PZ	1
15	PG1MS32A	Galleggiante 1 motore	PZ	1
16	GUAINSB1MOTP	Insonorizzante Base 1 Motore Pro	PZ	1
17	PPM1MWS74NR	Porta motore 1 motore wet nero	PZ	1
18	VIT4,8X25TC	Vite autof. 4,8x25 TC	PZ	4
19	GUATFUS1M	Guarnizione testa/fusto 1 motore	PZ	1